

طُبِعَ فِي أَيْرْلَنْدَا

www.dell.com | support.dell.com



05JXJXA00

I

ISP

16 مزود خدمة الإنترنت

W

Windows

41 معالج توافق البرامج

ر

رسائل النظام 46

ش

شحن المنتجات

للإرجاع أو الإصلاح 66

ض

ضمان التهوية 5

ع

عناوين البريد الإلكتروني

للدعم الفني 64

عناوين البريد الإلكتروني للدعم 64

ق

قائمة تدقيق التشخيص 68

قبل الاتصال 67

قدرات جهاز الكمبيوتر 34

م

مركز دعم Dell 44

مشكلات الأجهزة

التشخيص 48

مشكلات البرمجيات 41

مشكلات الذاكرة

الحل 40

مشكلات الطاقة، حلها 39

مواقع الدعم

حول العالم 64

D

DellConnect 63

Dell DataSafe Online Backup (خدمة Dell)

DataSafe للنسخ الاحتياطي) 36

Dell Diagnostics 48

Dell Dock 35

فهرس

ا

- أداة استكشاف أخطاء الأجهزة وإصلاحها 48
- إرجاع الضمان 66
- إعداد الاتصال بالإنترنت
- الاتصال بالإنترنت 17
- إعداد الكمبيوتر 5
- استعادة النسخ الأصلية للبيانات من Dell 59
- استعادة النسخة الأصلية للبيانات 59
- الاتصال بالإنترنت 16
- الاتصال بالشبكة السلكية 7
- الاتصال بشركة Dell 67
- العثور على مزيد من المعلومات 70
- المشتركات الكهربائية، استخدامها 6
- المنتجات
- المعلومات والشراء 65
- الموارد، العثور على المزيد منها 70

ب

- برامج التشغيل وعمليات التحميل 71

ت

- تجنب التلف 5
- تدفق الهواء، السماح به 5
- تسجيل الدخول على FTP، بدون اسم دخول 64
- تعليمات
- الحصول على الدعم والمساعدة 62
- توصيل الشبكة
- إصلاح 38
- توصيل شبكة لاسلكية 38

خ

- خدمة العملاء 63
- خصائص البرمجيات 34

معلومات عن (NOM)، أو المقاييس المكسيكية الرسمية (للمكسيك فقط)

يتم تقديم المعلومات التالية مع الجهاز أو الأجهزة المشار إليها في هذا المستند وبما يتوافق مع متطلبات المقاييس المكسيكية الرسمية (NOM):

المستورد:

.Dell México S.A. de C.V

Paseo de la Reforma 2620 – Flat 11°

Col. Lomas Altas

.México, D.F 11950

رقم الموديل التنظيمي	الجهد الكهربائي	التردد	استهلاك الكهرباء	جهد الإخراج المقدر	شدة الإخراج
P04T	100-240 VAC	60–50 هرتز	0.8 أمبير أو 1.0 أمبير	19.0 فولت تيار مستمر	1.58 أمبير

لمعرفة التفاصيل، قم بقراءة معلومات الأمان الواردة مع الكمبيوتر.

لمزيد من المعلومات حول أفضل ممارسات الأمان، انظر الصفحة الرئيسية لسياسة الالتزام بالقوانين على

www.dell.com/regulatory_compliance

ملحق

إشعار منتج Macrovision

يشتمل هذا المنتج على تقنية لحماية حقوق النسخ، وهي محمية بموجب براءات الاختراع وغيرها من حقوق الملكية الفكرية في الولايات المتحدة الأمريكية المملوكة لشركة Macrovision وغيرها من مالكي الحقوق. لا يجب استخدام هذه التقنية لحماية حقوق التأليف والنشر إلا بتصريح من شركة Macrovision، وهي مصممة للاستخدام المنزلي واستخدامات العرض المحدودة فقط، إلا في حال تصريح شركة Macrovision بغير ذلك. يحظر إجراء الهندسة العكسية أو التفكيك.

بيئة الكمبيوتر

الرطوبة النسبية (الحد الأقصى):

التشغيل
من 10% إلى 90%
(دون تكاثف)التخزين
من 5% إلى 95%
(دون تكاثف)

أقصى حد للاهتزاز (باستخدام طيف الاهتزاز العشوائي الذي يحاكي بيئة المستخدم):

التشغيل
0.66 GRMSأثناء عدم التشغيل
1.30 GRMS

الحد الأقصى للاصطدام (بالنسبة لوضع التشغيل - والذي يقاس ومحرك القرص الثابت في حالة التشغيل وبذبذبة نصف جيبية للتشغيل زمنها 2 مللي ثانية، وبالنسبة لغير وضع التشغيل - فإنه يقاس ومحرك القرص الثابت في وضع الارتكاز العمودي وبذبذبة نصف جيبية للتشغيل زمنها 2 مللي ثانية):

التشغيل
110 وحدة تسارع جاذبيةأثناء عدم التشغيل
160 وحدة تسارع جاذبية

بيئة الكمبيوتر

الحد الأقصى لتحمل الاصطدام (أثناء التشغيل: تم تقديره بواسطة برنامج Dell Diagnostics أثناء تشغيله على القرص الصلب ومعدل نبض 2 مللي ثانية لنصف جيب الزاوية. أثناء عدم التشغيل: (تم تقديره مع قرص صلب في وضع التركيب من الرأس ومعدل نبض 2 مللي ثانية لنصف جيب الزاوية):

التشغيل
110 GRMSأثناء عدم التشغيل
160 GRMS

الارتفاع (الحد الأقصى):

التشغيل
15,2 - إلى 3048 م
(-50 - إلى 10,000 قدم)التخزين
15,2 - إلى 10,668 م
(-50 - إلى 35,000 قدم)مستوى المواد
الملوثة المحمولة
G2 أو أقل كما هو
محدد بموجبجوا
ISA-S71.04-1985

الخصائص المادية		محول التيار المتردد	
الارتفاع	25.5 مم إلى 32.8 مم (0.98 بوصة إلى 1.29 بوصة)	جهد الإدخال	100 - 240 فولت من التيار المتردد
العرض	268 مم (10.6 بوصة)	تيار الإدخال	0.8 أمبير أو 1.0 أمبير
العمق	196.6 مم (7.74 بوصة)	تردد الإدخال	50-60 هرتز
الوزن (مع بطارية ذات 3 خلايا):	قابل للتهيئة حتى أقل من 1.25 كجم (2.75 رطل)	طاقة الفك	30 وات
		تيار الفك	1.58 أمبير
		جهد الإخراج المُقدر	19.0 فولت تيار مستمر
		معدل درجة الحرارة:	
		التشغيل	من 0 إلى 40 درجة مئوية (من 32 إلى 104 درجة فهرنهايت)
		التخزين	من -40 إلى 70 درجة مئوية (-40 إلى 158 درجة فهرنهايت)
		بيئة الكمبيوتر	
		معدل درجة الحرارة:	
		التشغيل	0 إلى 35 درجة مئوية (32 إلى 95 درجة فهرنهايت)
		التخزين	من -40 إلى 65 درجة مئوية (-40 إلى 149 درجة فهرنهايت)

البطارية	الشاشة
بطارية أيون الليثيوم "الذكية" ذات 3/6 خلايا	نوع شاشة WLED 1024 x 600
العمق 60.62 مم (2.39 بوصة)	بقياس 10.1 بوصة مزودة بتقنية WSVGA Truelife
الارتفاع 22.56 مم (0.89 بوصة)	شاشة WLED 1366 x 768
العرض 206 مم (8.11 بوصة)	بقياس 10.1 بوصة مزودة بتقنية HD Truelife
الوزن 0.22 كجم (0.48 رطل) (بطارية ذات 3 خلايا)	الأبعاد:
0.38 كجم (0.84 رطل) (بطارية ذات 6 خلايا)	الارتفاع 222.72 مم (8.77 بوصة)
11.1 فولت تيار مستمر (بطارية 3/6 خلايا)	العرض 125.28 مم (4.93 بوصة)
4.0 ساعات (بطارية 3/6 خلايا)	الخط القطري 255.52 مم (10.10 بوصة)
فترة الشحن عندما يكون الكمبيوتر مغلقًا (تقريبًا):	
يختلف حسب على حسب ظروف التشغيل.	
CR-2032	البطارية الخلية المصغرة

الاتصالات		فتحات التوصيل	
مودم USB خارجي V.92 بسرعة 56 كيلوبت	مودم (اختياري)	فتحة توصيل الميكروفون، وفتحة سماعة الرأس/ مكبر الصوت الاستريو	الصوت
شبكة اتصال محلية Ethernet 10/100 على لوحة النظام	محول الشبكة	فتحة بطاقة Mini-Card كاملة وفتحتي بنصف الحجم	بطاقة Mini-Card
تقنية Bluetooth® اللاسلكية، شبكة WLAN، شبكة WWAN/GPS، شبكة WiMax	لاسلكي	موصل RJ45	محول الشبكة
		ثلاثة موصلات ذات 4 أسنان متوافقة مع USB 2.0	USB
		فتحة توصيل 15 فتحة	VGA
		موصل MCX	الهوائي الداخلي
الكاميرا			
1.3 ميجابكسل	دقة وضوح الكاميرا		
480 x 640 بسرعة 30 إطارًا بالثانية (حد أقصى)	دقة الفيديو		

المواصفات الأساسية

يقدم هذا القسم معلومات قد تكون في حاجة إليها عند الإعداد وتحديث برامج التشغيل وترقية جهاز الكمبيوتر لديك. لمعرفة مزيد من المواصفات بالتفصيل، انظر *Comprehensive Specifications* (المواصفات الشاملة) على الموقع support.dell.com/manuals.

ملحوظة: قد تختلف العروض على حسب المنطقة. للاطلاع على مزيد من المعلومات حول تهيئة الكمبيوتر، انقر فوق **Start** (ابدأ) ← **Help and Support** (التعليمات والدعم) ثم حدد خيار عرض المعلومات المتعلقة بالكمبيوتر.

الذاكرة

موصل وحدة الذاكرة	موصل SODIMM قابل للوصول من قِبل مستخدم واحد
سعات وحدة الذاكرة	1 جيجابايت و 2 جيجابايت
تكوينات الذاكرة المتوفرة	1 جيجابايت و 2 جيجابايت
نوع الذاكرة	SODIMM DDR2 بسرعة 800 ميجاهرتز (تعمل بسرعة 667 ميجاهرتز)

طرز الكمبيوتر

Dell™ Inspiron™ 1012

معلومات الكمبيوتر

نوع المعالج	Intel® Atom™ single core
مجموعة رقائق النظام	Intel NM10 Express

إذا كنت بحاجة إلى:

راجع:

ابحث عن أفضل معلومات ممارسات للأمان لجهازك. راجع معلومات الضمان والشروط والبنود (الولايات المتحدة فقط) وتعليمات الأمان والمعلومات التنظيمية ومعلومات الهندسة البشرية واتفاقية ترخيص المستخدم النهائي

وثائق الأمان والمعلومات التنظيمية الواردة مع الكمبيوتر. راجع أيضًا Regulatory Compliance Homepage (الصفحة الرئيسية لسياسة الالتزام بالقوانين) على www.dell.com/regulatory_compliance

أسفل جهاز الكمبيوتر
Dell Support Center (مركز الدعم التابع لشركة Dell). لبدء خدمة **Dell Support Center** مركز الدعم، انقر فوق الرمز  في شريط المهام

العثور على Service Tag (رقم الصيانة) / Express Service Code (رمز الخدمة السريعة) - عليك استخدام رقم الصيانة لتعريف جهاز الكمبيوتر الخاص بك على موقع support.dell.com أو للاتصال بالدعم الفني.

ابحث عن برامج التشغيل والتنزيلات؛ ملفات readme support.dell.com

الوصول إلى الدعم الفني ودعم المنتج
فحص حالة الطلب لعمليات الشراء الجديدة
العثور على حلول وأجوبة للأسئلة الشائعة
تحديد مكان المعلومات للحصول على آخر التحديثات حول التغييرات الفنية التي تم إدخالها على الكمبيوتر الخاص بك أو لتوفير مواد مرجعية فنية متقدمة للفنيين أو المستخدمين المتمرسين.

الإطلاع على المزيد من المعلومات والموارد

راجع:	إذا كنت بحاجة إلى:
"وسائط استعادة النظام" في صفحة 58	إعادة تثبيت نظام التشغيل
"برنامج Dell Diagnostics" صفحة 48	قم بتشغيل برنامج تشخيص للكمبيوتر الخاص بك
"My Dell Downloads" (تنزيلات Dell) صفحة 45	إعادة تثبيت برامج النظام
support.dell.com	ابحث عن المزيد حول نظام التشغيل Microsoft® Windows وخصائصه
<i>Service Manual</i> (دليل الخدمة) على الموقع support.dell.com/manuals	ترقية الكمبيوتر بذاكرة جديدة أو إضافية أو بمحرك أقراص جديد
 ملحوظة: في بعض البلدان، قد يسبب فتح أو استبدال الأجزاء الخاصة بالكمبيوتر في إنهاء الضمان. التحقق من الضمان و سياسات إرجاع المنتجات المرعية الإجراء قبل العمل في الكمبيوتر.	استبدال أو إعادة تركيب قطعة مستهلكة أو تالفة

الاتصال بشركة Dell

بالنسبة للعملاء في الولايات المتحدة الأمريكية،
يرجى الاتصال على

800 (3355-999-800) WWW-DELL.-

 **ملحوظة:** إذا كان لديك اتصال نشط بالإنترنت،
فيمكنك العثور على معلومات الاتصال على
فاتورة الشراء أو إيصال الشحن أو الفاتورة أو
كتالوج منتج Dell.

توفر Dell العديد من خيارات الخدمات والدعم القائمة
على الهاتف والإنترنت. وتختلف حالة التوافر وفقاً للدولة
والمنتج، وقد لا تتوافر بعض الخدمات في منطقتك.

للاتصال بشركة Dell بغية الاستفسار عن المسائل
المتعلقة بقسم المبيعات أو الدعم الفني أو خدمة العملاء:

1. قم بزيارة www.dell.com/contactdell.

2. حدد الدولة أو المنطقة.

3. حدد الخدمة الملائمة أو ارتباط الدعم وفقاً
لمتطلباتك.

4. اختر وسيلة الاتصال بشركة Dell الملائمة لك.

راجع وثائق نظام التشغيل الخاص بك لتحديد محتويات
ملفات بدء تشغيل الكمبيوتر. إذا كان الكمبيوتر متصلاً
بطابعة، فقم بطباعة كل ملف. كما يمكنك تدوين
محتويات كل ملف قبل الاتصال بشركة Dell.

• رسالة الخطأ، أو كود التنبيه الصوتي، أو كود
التشخيص:

• وصف المشكلة وإجراءات استكشاف الأخطاء
وإصلاحها التي قمت بها:

قائمة تدقيق التشخيص

- الاسم:
- التاريخ:
- العنوان:
- رقم الهاتف:
- Service Tag (رمز الخدمة) (الرمز الشريطي الموجود على الجزء الخلفي أو السفلي من الكمبيوتر):
- Express Service Code (كود الخدمة السريعة):
- رقم التصريح للمواد المرتجعة (إذا ما تم الحصول عليه من فني دعم Dell):
- نظام التشغيل وإصداره:
- الأجهزة:
- بطاقات التمديد:
- هل أنت متصل بشبكة؟ نعم /لا
- الشبكة والإصدار ومحول الشبكة:
- البرامج والإصدارات:

تذكر أن تقوم بملء قائمة تدقيق التشخيص التالية. قم بتشغيل الجهاز إن أمكن قبل الاتصال بشركة Dell للمساعدة كما يجب إجراء الاتصال من هاتف قريب من الكمبيوتر. قد يُطلب منك كتابة بعض الأوامر على لوحة المفاتيح، أو إعداد معلومات تفصيلية أثناء العمليات، أو تجربة خطوات أخرى لإصلاح العطل لا تتم إلا على الكمبيوتر نفسه. تأكد من وجود وثائق الكمبيوتر في متناول يدك.

قبل أن تتصل

ملحوظة: يجب أن يكون كود خدمة Express Service السريع جاهزاً لديك عندما تقوم بالاتصال. يساعد هذا الكود نظام الهاتف في خدمة الدعم الآلي، ليقوم بتوجيه اتصالاتك بصورة أكثر فعالية. قد تتم مطالبتك أيضاً بإدخال Service Tag (رقم الصيانة).

العثور على Service Tag (رمز الخدمة)

يوجد رمز الخدمة على ملصق في الجانب السفلي من الكمبيوتر.

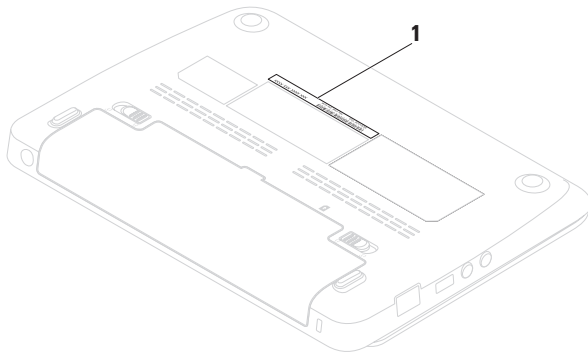

إرجاع المكونات بغرض الإصلاح بموجب الضمان أو بغرض رد الثمن

يجب إعداد كل المكونات التي سيتم إرجاعها سواء للإصلاح أو لرد الثمن، كالتالي:

ملحوظة: قبل أن تقوم بإرجاع المنتج إلى شركة Dell، احرص على نسخ أية بيانات احتياطيًا موجودة على القرص (الأقراص) الصلبة والموجودة على أي جهاز تخزين آخر في المنتج. قم بإزالة أي وكل المعلومات السرية والخاصة والشخصية وكذلك الوسائط القابلة للإزالة مثل أقراص CD. إن شركة Dell غير مسؤولة عن أي معلومات سرية أو مملكية أو شخصية خاصة بك، كما أنها غير مسؤولة عن فقد أو تلف بيانات أو وسائط قابلة للإزالة يمكن أن تكون مشتملة مع المنتج المرتجع.

1. اتصل بشركة Dell للحصول على Return Material Authorization Number (رقم تخويل المواد المرتجعة)، واكتب الرقم بشكل واضح وبارز على صندوق التغليف من الخارج.

للتعليمات حول رقم الهاتف الخاص للاتصال بمنطقتك، انظر "الاتصال بشركة Dell" صفحة 69.

2. ضع في الصندوق نسخة من الفاتورة وخطاب يوضح سبب الإرجاع.

3. أرفق نسخة من قائمة تدقيق التشخيص (راجع "قائمة تدقيق التشخيص" في الصفحة 68)، توضح الاختبارات التي أجريتها إلى جانب رسائل الخطأ التي ظهرت عند استخدام برنامج التشخيص Dell Diagnostics (راجع "الاتصال بشركة Dell" في الصفحة 69).

4. قم بإرفاق أية ملحقات تخص الجزء (الأجزاء) الذي ستقوم بإرجاعه (كبلات الطاقة والبرامج، والكتيبات، وغير ذلك) وذلك إذا كان الإرجاع سيتم بغرض رد الثمن.

5. قم بتغليف المعدات التي ستقوم بإرجاعها باستخدام مواد التغليف الأصلية (أو مواد مشابهة لها).

ملحوظة: سوف يكون عليك دفع مصاريف الشحن. أنت مسؤول أيضاً عن تأمين أي منتج يتم إرجاعه، كما أنك تتحمل مسؤولية فقدانه أثناء الشحن إلى Dell. لا يُسمح بنظام الدفع عند التسليم (C.O.D.).

ملحوظة: الطرود التي لا تلتزم بأي من الشروط السابقة لن تُقبل في مركز الاستلام الخاص بشركة Dell، كما سيتم إرجاعها لك.

معلومات المنتج

إذا ما احتجت إلى أية معلومات عن المنتجات الأخرى المتاحة لدى شركة Dell، أو أردت أن تطلب أحد المنتجات، قم بزيارة www.dell.com. لمعرفة رقم الهاتف الخاص بالاتصال بمنطقةك أو للتحدث إلى متخصص مبيعات، انظر "الاتصال بشركة Dell" في صفحة 69.

خدمة Order-Status Service للتعرف آلياً على حالة طلب المنتج

للتحقق من حالة منتجات Dell التي قمت بطلبها، يمكنك زيارة الموقع support.dell.com أو يمكنك الاتصال بـ **automated order-status service** (خدمة حالة الطلب المؤتمتة). سوف تستمع إلى رسالة مسجلة تطالبك بالمعلومات الضرورية لتحديد طلبك والإبلاغ عنه.

إذا كان لديك أية مشكلة بشأن طلبك، مثل أجزاء مفقودة أو أجزاء خطأ أو فاتورة غير صحيحة، فاتصل بـ Dell للحصول على مساعدة العملاء. يجب أن تكون الفاتورة أو إيصال الشحن في متناول يديك عندما تقوم بالاتصال. للتعليمات حول رقم الهاتف الخاص للاتصال بمنطقةك، انظر "الاتصال بشركة Dell" صفحة 69.

خدمات عبر الإنترنت

يمكنك التعرف على منتجات وخدمات Dell على المواقع التالية:

www.dell.com •

www.dell.com/ap •

(دول آسيا/المحيط الهادئ فقط)

www.dell.com/jp • (اليابان فقط)

www.euro.dell.com • (أوروبا فقط)

www.dell.com/la •

(دول أمريكا اللاتينية والبحر الكاريبي)

www.dell.ca • (كندا فقط)

يمكنك الوصول إلى خدمة Dell Support (دعم Dell) عبر مواقع الويب وعناوين البريد الإلكتروني التالية:

المواقع الإلكترونية للدعم من شركة Dell

support.dell.com •

support.jp.dell.com • (اليابان فقط)

support.euro.dell.com • (أوروبا فقط)

عناوين البريد الإلكتروني الخاصة بدعم Dell

mobile_support@us.dell.com •

support@us.dell.com •

la-techsupport@dell.com •

(دول أمريكا اللاتينية والبحر الكاريبي فقط)

apsupport@dell.com •

(دول آسيا/المحيط الهادي فقط)

عناوين البريد الإلكتروني الخاصة بقسم

التسويق والمبيعات لدى Dell

apmarketing@dell.com •

(دول آسيا/المحيط الهادي فقط)

sales_canada@dell.com • (كندا فقط)

بروتوكول نقل الملفات (FTP) بدون اسم دخول

[ftp.dell.com](ftp://ftp.dell.com) •

قم بتسجيل الدخول باسم المستخدم:

anonymous، ثم استخدم عنوان البريد

الإلكتروني الخاص بك ككلمة مرور لك.

DellConnect

يعد DellConnect™ بمثابة أداة وصول بسيطة على الإنترنت تتيح لأي عضو من فريق الدعم والخدمات بشركة Dell إمكانية الوصول إلى جهازك من خلال اتصال عريض التردد وتشخيص المشكلة التي تواجهها وإصلاحها تحت إشرافك. لمزيد من المعلومات، قم بزيارة www.dell.com/dellconnect.

الدعم الفني وخدمة العملاء

تتوفر خدمة الدعم من Dell من أجل الإجابة على أسئلتك المتعلقة بأجهزة Dell. يستخدم فريق العمل لدينا نظام تشخيص يعتمد على الكمبيوتر، وذلك لتقديم الإجابات بسرعة ودقة.

للاتصال بخدمة الدعم من Dell راجع القسم المعنون "قبل أن تتصل" في الصفحة 67 ثم راجع معلومات الاتصال الخاصة بمنطقةك أو انتقل إلى موقع support.dell.com.

الوصول إلى التعليمات

- إذا واجهت مشكلة في جهاز الكمبيوتر، يمكنك القيام بالخطوات التالية لتشخيص المشكلة وإصلاحها:
1. راجع "حل المشكلات" في الصفحة 37 للحصول على المعلومات والإجراءات الخاصة بالمشكلة التي يواجهها الكمبيوتر لديك.
 2. انظر *Dell Technology Guide* (دليل تقنية Dell) المتوفر على القرص الصلب أو على موقع support.dell.com/manuals لمزيد من معلومات اكتشاف الأعطال وإصلاحها.
 3. راجع "Dell Diagnostics" في الصفحة 48 لمعرفة الإجراءات الخاصة بكيفية تشغيل برنامج Dell Diagnostics.
 4. قم بملء "قائمة تدقيق التشخيص" في الصفحة 68.
 5. استخدم مجموعة منتجات Dell الشاملة للخدمات الفورية عبر الإنترنت والمتاحة على موقع Dell Support (دعم Dell) على الويب على (support.dell.com) وذلك للحصول على تعليمات حول إجراءات التنصيب واستكشاف الأخطاء وإصلاحها. راجع "الخدمات عبر الإنترنت" في الصفحة 64 للحصول على قائمة شاملة بخدمات Dell Support (دعم Dell) عبر الإنترنت.
6. إذا لم تؤد الخطوات السابقة إلى إنهاء المشكلة، انظر "قبل الاتصال" في صفحة 67.
- 📌 **ملحوظة:** اتصل بقسم الدعم بشركة Dell من هاتف قريب من الكمبيوتر أو موجود بجانبه وسيقوم مندوب الدعم بمساعدتك في القيام بأيّة إجراءات ضرورية.
- 📌 **ملحوظة:** قد لا يكون نظام كود خدمة Dell Express متاحاً في كل الدول.
- عند مطالبتك بذلك من نظام الهاتف الآلي في Dell، قم بإدخال Express Service Code (رمز الخدمة السريعة) ليتم توجيه الاتصال مباشرة إلى موظف الدعم المناسب. إذا لم يكن لديك كود لخدمة Express Service، افتح المجلد **Dell Accessories** (ملحقات Dell) وانقر نقراً مزدوجاً على الرمز **Express Service Code** (كود خدمة Express Service)، ثم اتبع الإرشادات.
- 📌 **ملحوظة:** بعض الخدمات التالية لا تكون متاحة دائماً في كل الأماكن خارج الأراضي الأمريكية. اتصل بمندوب شركة Dell المحلي للتعرف على تفاصيل توافر هذه الخدمات.

8. حدد خانة الاختيار لتأكيد رغبتك في إعادة تهيئة القرص الصلب واستعادة برامج النظام إلى إعدادات المصنع، ثم انقر فوق **Next** (التالي).
- تبدأ عملية الاستعادة وقد يستغرق استكمالها خمس دقائق أو أكثر. تظهر رسالة عند استعادة نظام التشغيل والتطبيقات المثبتة في المصنع إلى إعدادات المصنع.
9. انقر فوق **Finish** (إنهاء) لإعادة تشغيل الكمبيوتر.

5. للوصول إلى خيارات الاسترداد، قم بتسجيل الدخول كمستخدم محلي. للوصول إلى سطر الأوامر، اكتب **administrator** في حقل **User name** (اسم المستخدم)، ثم انقر فوق **OK** (موافق).

6. انقر فوق **Dell Factory Image Restore** (استعادة النسخة الأصلية للبيانات من Dell). تظهر شاشة الترحيب الخاصة بـ **Dell Factory Image Restore**.

 **ملحوظة:** وفقاً للتهيئة، قد تحتاج إلى تحديد **Dell Factory Tools** (أدوات Dell من المصنع)، ثم **Dell Factory Image Restore** (استعادة النسخة الأصلية للبيانات من Dell).

7. انقر فوق **Next** (التالي). تظهر شاشة **Confirm Data Deletion** (تأكيد حذف البيانات).

 **ملحوظة:** إذا كنت لا تريد المتابعة مع **Dell Factory Image Restore**، انقر **Cancel** (إلغاء).

يتم الآن إجراء Dell Factory Image Restore (استعادة النسخة الأصلية من البيانات)

1. قم بتشغيل الكمبيوتر.
2. عند ظهور شعار Dell™، اضغط <F8> عدة مرات للوصول إلى الإطار **Advanced Boot Options** (خيارات التشغيل المتقدمة).
3. حدد **Repair Your Computer**. يظهر الإطار **System Recovery Options** (خيارات استعادة النظام).
4. حدد شكل لوحة المفاتيح وانقر **Next** (التالي).

استخدم برنامج Dell Factory Image Restore (استعادة النسخة الأصلية للبيانات من Dell) فقط كأخر وسيلة لاستعادة نظام التشغيل. يؤدي هذا الخيار إلى استعادة القرص الصلب إلى حالة التشغيل التي كان عليها عند شراء الكمبيوتر. يتم حذف أية برامج أو ملفات تمت إضافتها بعد استلام الكمبيوتر يشمل ذلك ملفات البيانات بشكل دائم من على القرص الصلب. تتضمن ملفات البيانات المستندات والجدول الحسابية ورسائل البريد الإلكتروني والصور الرقمية وملفات الموسيقى وخلافه. قم بعمل نسخ احتياطية لكل البيانات قبل استخدام Dell Factory Image Restore (استعادة النسخة الأصلية للبيانات من Dell) إذا أمكن.

برنامج Dell Factory Image Restore لاستعادة النسخة الأصلية للبيانات

△ تنبيه: يؤدي استخدام Dell Factory Image Restore (استعادة النسخ الأصلية للبيانات من Dell) إلى حذف كافة البيانات الموجودة على القرص الصلب بشكل دائم وإزالة أية برامج أو برامج تشغيل تم تثبيتها بعد استلام الكمبيوتر. قم بإجراء نسخ احتياطي للبيانات قبل استخدام هذه الخيارات، إن أمكن. لا تستخدم Dell Factory Image Restore (استعادة النسخ الأصلية للبيانات من Dell) إلا إذا لم يتمكن برنامج System Restore (استعادة النظام) من حل مشكلة نظام التشغيل لديك.

📌 ملحوظة: قد لا يكون Dell Factory Image Restore متاحاً في دول معينة أو على أجهزة كمبيوتر معينة.

لاستعادة نسخة البيانات الأصلية للمصنع إلى الكمبيوتر باستخدام وسائط استعادة النظام:

1. قم بإدخال قرص استعادة النظام أو مفتاح USB وأعد تشغيل الكمبيوتر.

2. عند ظهور شعار DELL™ اضغط <F12> على الفور.

📌 ملحوظة: إذا أطلت الانتظار حتى يظهر شعار نظام التشغيل، فاستمر في الانتظار حتى ترى سطح مكتب Microsoft® Windows®؛ ثم أغلق الكمبيوتر وحاول ثانية.

3. حدد جهاز بدء التشغيل الملائم من القائمة ثم اضغط <Enter>.

4. اتبع الإرشادات التي تظهر على الشاشة لاستكمال عملية الاستعادة.

وسائط استعادة النظام

△ تنبيه: على الرغم من تصميم وسائط استعادة النظام للحفاظ على ملفات البيانات الموجودة على الكمبيوتر، فإنه يوصى بأن تقوم بنسخ بإجراء نسخ احتياطي لملفات البيانات قبل استخدامها.

▣ ملحوظة: لا يحتوي جهازك على محرك أقراص ضوئية داخلي. استخدم محرك أقراص ضوئية خارجي أو أي جهاز تخزين خارجي للقيام بالإجراءات التي تستلزم أقراص.

يمكنك استخدام وسائط استعادة النظام التي تم إنشاؤها باستخدام النسخ الاحتياطي Dell DataSafe Local Backup لإعادة القرص الصلب إلى حالة التشغيل التي كان عليها عند قيامك بشراء الكمبيوتر، بدون مسح ملفات البيانات الموجودة عليه.

استخدم وسائط استعادة النظام في حالة:

- عطل نظام التشغيل الذي يمنع استخدام خيارات الاستعادة التي تم تثبيتها على الكمبيوتر.
- عطل محرك القرص الصلب الذي يمنع استعادة البيانات.

يوفر النسخ الاحتياطي Dell DataSafe Local Backup Professional خصائص إضافية تتيح لك:

- إجراء النسخ الاحتياطي والاستعادة للكمبيوتر على أساس أنواع الملفات
- إجراء النسخ الاحتياطي للملفات على جهاز تخزين داخلي
- جدولة عمليات النسخ الاحتياطي التلقائي

لتحديث إلى النسخ الاحتياطي Dell DataSafe Local Backup Professional

1. انقر نقراً مزدوجاً على رمز Dell DataSafe Local Backup في شريط المهام.
2. انقر **UPGRADE NOW!** (التحديث الآن!)
3. اتبع الإرشادات التي تظهر على الشاشة لاستكمال التحديث.

5. حدد **Repair Your Computer**.

6. حدد **Dell DataSafe Restore and**

Emergency Backup (الاستعادة والنسخ

الاحتياطي للطوارئ Dell DataSafe) في قائمة

System Recovery Options (خيارات

استعادة النظام) ثم اتبع التعليمات الموجودة على

الشاشة.

ملحوظة: قد تستغرق عملية الاستعادة ساعة أو

أكثر حسب حجم البيانات التي سيتم استعادتها.

ملحوظة: للحصول على مزيد من المعلومات،

راجع مقالة قاعدة المعارف رقم 353560 على

موقع support.dell.com.

التحديث إلى النسخ الاحتياطي Dell

DataSafe Local Backup

Professional

ملحوظة: يمكن تثبيت النسخ الاحتياطي

Dell DataSafe Local Backup

Professional على الكمبيوتر إذا طلبته في

وقت الشراء.

النسخ الاحتياطي Dell DataSafe Local Backup Basic

لاستعادة نسخة البيانات الأصلية للمصنع مع الحفاظ على ملفات البيانات:

1. أوقف تشغيل الكمبيوتر.

2. قم بفصل جميع الأجهزة (مثل محرك USB أو الطابعة أو غير ذلك) المتصلة بالكمبيوتر ثم قم بإزالة أي من الأجهزة الداخلية التي تمت إضافتها حديثاً.

ملحوظة: لا تفصل الماوس أو محول التيار المتردد.

3. قم بتشغيل الكمبيوتر.

4. عند ظهور شعار Dell™، اضغط <F8> عدة

مرات للوصول إلى الإطار **Advanced Boot**

Options (خيارات التشغيل المتقدمة).

ملحوظة: إذا أطلت الانتظار حتى يظهر شعار

نظام التشغيل، فاستمر في انتظارك حتى ترى

سطح مكتب **Microsoft® Windows®**؛ ثم

أغلق الكمبيوتر وحاول ثانية.

ملحوظة: إذا لم يكن Dell DataSafe Local Backup متوفرًا على الكمبيوتر، استخدم برنامج Dell لاستعادة النسخة الأصلية للبيانات (انظر "برنامج Dell لاستعادة النسخة الأصلية للبيانات" في صفحة 59) لاستعادة نظام التشغيل.

يمكنك استخدام النسخ الاحتياطي Dell DataSafe Local Backup لاستعادة القرص الصلب إلى حالة التشغيل التي كان عليها عند قيامك بشراء الكمبيوتر، بدون مسح ملفات البيانات الموجودة على الكمبيوتر.

يتيح لك النسخ الاحتياطي

Dell DataSafe Local Backup:

- إجراء النسخ الاحتياطي وإعادة الكمبيوتر إلى حالة تشغيل سابقة
- إنشاء وسائط استعادة النظام

النسخ الاحتياطي Dell DataSafe Local Backup

تنبيه: يؤدي استخدام النسخ الاحتياطي Dell DataSafe Local Backup إلى الحذف النهائي لأية برمجيات أو برامج تشغيل تم تثبيتها بعد حصولك على الجهاز. قم بتجهيز وسائط نسخ احتياطي للتطبيقات التي تحتاج إلى تثبيتها على الكمبيوتر قبل استخدام النسخ الاحتياطي Dell DataSafe Local Backup. لا تستخدم برنامج النسخ الاحتياطي Dell DataSafe Local Backup إلا إذا لم يفلح برنامج System Restore (استعادة النظام) في حل مشكلة نظام التشغيل.

تنبيه: على الرغم من تصميم النسخ الاحتياطي Dell DataSafe Local Backup للحفاظ على ملفات البيانات الموجودة على الكمبيوتر، فإنه يوصى بأن تقوم بنسخ بإجراء نسخ احتياطي لملفات البيانات قبل استخدامه.

ملحوظة: ومن الممكن ألا تكون خدمة Dell DataSafe Local Backup للنسخ الاحتياطي متاحة في جميع المناطق.

التراجع عن آخر استعادة للنظام

ملحوظة: قبل التراجع عن آخر استعادة للنظام، قم بحفظ وإغلاق جميع الملفات المفتوحة والخروج من أية برامج مفتوحة. لا تقم بتغيير أو فتح أو حذف أية ملفات أو برامج حتى تكتمل عملية استعادة النظام.

Windows XP

1. انقر فوق **Start** (ابدأ) ← **All Programs**
(البرامج) ← **Acessories** (الملحقات) ←
System Tools (أدوات النظام) ← **System**
Restore (استعادة النظام).

2. في شاشة الترحيب، انقر فوق **Undo my last restoration** (التراجع عن آخر عملية استعادة)
ثم انقر فوق **Next** (التالي).

3. اتبع الإرشادات التي تظهر على الشاشة.

Windows 7

1. انقر فوق **Start** (ابدأ).

2. في مربع البحث، اكتب **System Restore** (استعادة النظام) واضغط على **<Enter>**.

3. انقر **Undo my last restoration** (التراجع عن آخر استعادة) ثم انقر **Next** (التالي).

Windows 7

1. انقر فوق **Start** (ابدأ).

2. في مربع البحث، اكتب **System Restore** (استعادة النظام) واضغط على **<Enter>**.

ملحوظة: قد تظهر نافذة **User Account Control**

(التحكم في حساب المستخدم). إذا كنت مسئول على الكمبيوتر، انقر **Continue** (متابعة) أو اتصل بالمسئول للمتابعة إلى الإجراء المطلوب.

3. انقر فوق **Next** (التالي) واتبع التعليمات على الشاشة.

إذا لم تحل استعادة النظام المشكلة، فيمكنك التراجع عن آخر عملية استعادة للنظام.

استعادة النظام

توفر نظم تشغيل Windows خيار System Restore (استعادة النظام) ليتيح لك إرجاع الكمبيوتر لحالة التشغيل الأولى (دون التأثير على ملفات البيانات) وذلك إذا كانت التغييرات في الأجهزة أو البرامج أو غيرها من إعدادات النظام قد تركت الكمبيوتر في حالة غير مرغوبة للتشغيل. علماً بأنه يمكن الرجوع في أية تغييرات يتم إجراؤها على الكمبيوتر بواسطة هذه الخاصية.

⚠ تنبيه: قم بعمل نسخ احتياطية بشكل منتظم من ملفات البيانات، لا تراقب خاصية System Restore (استعادة النظام) ملفات البيانات الخاصة بك ولا تستردها.

📌 ملحوظة: تم إعداد الخطوات الواردة في هذا المستند لنظام العرض الافتراضي في Windows، ولذلك فإنها قد لا تنطبق إذا كنت قد قمت بضبط كمبيوتر Dell™ على نمط العرض الكلاسيكي في Windows.

بدء ميزة System Restore

(استعادة النظام)

لاستعادة الكمبيوتر:

Windows XP

1. انقر **Start** (ابدأ) ← **All Programs** (البرامج) ← **Acessories** (الملحقات) ← **System Tools** (أدوات النظام) ← **System Restore** (استعادة النظام).
2. في شاشة welcome (الترحيب)، انقر فوق **Next** (التالي).
3. اتبع الإرشادات التي تظهر على الشاشة.

استعادة نظام التشغيل

يمكنك استعادة نظام التشغيل على الكمبيوتر باستخدام أي من الخيارات التالية:

⚠ تنبيه: يؤدي استخدام برنامج Dell لاستعادة النسخة الأصلية للبيانات أو قرص نظام التشغيل إلى الحذف النهائي لكل ملفات البيانات الموجودة على الكمبيوتر. قم بإجراء نسخ احتياطي لملفات البيانات قبل استخدام هذه الخيارات، إن أمكن.

خيارات	الاستخدام
استعادة النظام	كحل أول
النسخ الاحتياطي Dell DataSafe Local Backup	عندما لا يؤدي System Restore (استعادة النظام) إلى حل المشكلة
وسائط استعادة النظام	عندما يؤدي تعطل نظام التشغيل إلى منع استخدام System Restore (استعادة النظام) والنسخ الاحتياطي DataSafe Local Backup
استعادة النسخ الأصلية للبيانات من Dell	عند تثبيت نسخة البيانات الأصلية من المصنع على محرك قرص صلب مثبت حديثاً
قرص نظام التشغيل	استعادة النسخ الأصلية للبيانات من Dell على الجهاز لإعادة تثبيت نظام التشغيل فقط على الكمبيوتر

ملحوظة: قد لا يتم شحن قرص نظام التشغيل مع الكمبيوتر. 

- **ملحوظة:** يظهر رمز الخدمة الخاص بالكمبيوتر أعلى كل شاشة اختبار. يساعد رمز الخدمة في تمييز الكمبيوتر الخاص بك عندما تتصل بشركة Dell.
8. عندما تكتمل الاختبارات، قم بإغلاق شاشة الاختبار **Choose An Option** والعودة إلى الإطار (حدد خياراً).
9. للخروج من Dell Diagnostics وإعادة تشغيل الكمبيوتر، انقر فوق **Exit** (خروج).
10. قم بإخراج قرص **Drivers and Utilities** (برامج التشغيل والأدوات المساعدة).

- ملحوظة: تقوم الخطوات التالية بتغيير تتابع بدء التشغيل لمرة واحدة فقط. في المرة التالية التي تقوم فيها بتشغيل الكمبيوتر، يتم تمهيده وفقاً للأجهزة المحددة في برنامج إعداد النظام.
3. عند ظهور قائمة جهاز التمهيد، قم بتمييز **CD/DVD/CD-RW** واضغط على **<Enter>**.
4. حدد الخيار **Boot from CD-ROM** (التمهيد من محرك الأقراص المضغوطة) من القائمة التي تظهر واضغط على **<Enter>**.
5. اكتب 1 لبدء قائمة القرص المضغوط واضغط على **<Enter>** للمتابعة.
6. حدد الاختبار الذي تريد تشغيله.
7. إذا تمت مصادفة إحدى المشكلات خلال اختبار ما، فسوف تظهر رسالة تحمل كود خطأ وشرح للمشكلة على الشاشة. قم بتدوين كود الخطأ ووصف المشكلة واتصل بشركة Dell (انظر "الاتصال بشركة Dell" صفحة 69).

تشغيل Dell Diagnostics من قرص Drivers and Utilities

ملحوظة: لا يحتوي جهازك على محرك أقراص ضوئية داخلي. استخدم محرك أقراص ضوئية خارجي أو أي جهاز تخزين خارجي للقيام بالإجراءات التي تستلزم أقراص.

ملحوظة: قد لا يتم شحن قرص **Drivers and Utilities** (برامج التشغيل والأدوات المساعدة) مع الكمبيوتر.

1. أدخل قرص **Drivers and Utilities** (برامج التشغيل والأدوات المساعدة).

2. قم بإيقاف الكمبيوتر وإعادة تشغيله.

حينما يظهر شعار **DELL™**، اضغط **<F12>** على الفور.

ملحوظة: إذا أطلت الانتظار حتى يظهر شعار نظام التشغيل، فاستمر في انتظارك حتى ترى سطح مكتب **Microsoft® Windows®**؛ ثم أغلق الكمبيوتر وحاول ثانية.

في حالة عدم تشغيل **PSA**:

اضغط على أي مفتاح لبدء تشغيل **Dell Diagnostics** من قسم الأدوات المساعدة لتشخيص الجهاز الموجود على محرك القرص الصلب وللتنقل إلى الإطار **Choose An Option** (حدد خياراً).

4. حدد الاختبار الذي تريد تشغيله.

5. إذا تمت مصادفة إحدى المشكلات خلال اختبار ما، فسوف تظهر رسالة تحمل كود خطأ وشرح للمشكلة على الشاشة. قم بتدوين كود الخطأ ووصف المشكلة واتصل بشركة **Dell** (انظر "الاتصال بشركة Dell" صفحة 69).

 **ملحوظة:** يظهر رمز الخدمة الخاص بالكمبيوتر أعلى كل شاشة اختبار. يساعد رمز الخدمة في تمييز الكمبيوتر الخاص بك عندما تتصل بشركة **Dell**.

6. عندما تكتمل الاختبارات، قم بإغلاق شاشة الاختبار والعودة إلى الإطار **Choose An Option** (حدد خياراً).

7. للخروج من **Dell Diagnostics** وإعادة تشغيل الكمبيوتر، انقر فوق **Exit** (خروج).

c. If you are experiencing memory issues, press <y>, otherwise press <n> (إذا كنت تواجه مشكلات في الذاكرة، اضغط على <y> (نعم)، وإلا اضغط على <n> ((لا)).

d. يتم عرض الرسالة التالية "Booting Dell Diagnostic Utility Partition. Press any key to continue". (التمهيد من قسم الأدوات المساعدة من **Dell** لتشخيص حالة الجهاز اضغط أي مفتاح للمتابعة)

e. اضغط أي مفتاح للمتابعة. يظهر الإطار **Choose An Option** (حدد خياراً).

ملحوظة: إذا أطلت الانتظار حتى يظهر شعار نظام التشغيل، فاستمر في انتظارك حتى ترى سطح مكتب Microsoft® Windows®؛ ثم أغلق الكمبيوتر وحاول ثانية.

ملحوظة: إذا رأيت رسالة تفيد بعدم وجود قسم لأداة التشخيص المساعدة، قم بتشغيل Dell Diagnostics من القرص *Drivers and Utilities* (برامج التشغيل والأدوات المساعدة). في حالة تشغيل *PSA*:

- a. سيبدأ نظام *PSA* في تشغيل الاختبارات.
 - b. فإذا أكمل *PSA* الاختبارات بنجاح، فسوف تظهر الرسالة التالية: "No problems have been found with this system so far. Do you want to run the remaining memory tests? This will take about 30 minutes or more. Do you want to continue? (Recommended)".
- (لم يتم اكتشاف أية مشكلات في هذا النظام حتى الآن. هل تريد تشغيل اختبارات الذاكرة المتبقية؟ سيستغرق هذا الأمر 30 دقيقة أو أكثر. هل تريد المتابعة؟ (يُنصح بالمتابعة)).

بدء تشغيل Dell Diagnostics من القرص الصلب

يوجد برنامج Dell Diagnostics في قسم مخفي للأدوات المساعدة للتشخيص على محرك الأقراص الصلبة لديك.

ملحوظة: إذا لم يتمكن الكمبيوتر من عرض صورة على الشاشة، فاتصل بشركة Dell (انظر "الاتصال بشركة Dell" صفحة 69).

1. تأكد من توصيل الكمبيوتر بمأخذ تيار كهربائي يعمل بكفاءة.
 2. قم بتشغيل (أو إعادة تشغيل) الكمبيوتر.
 3. عند ظهور شعار DELL™ اضغط <F12> على الفور. اختر **Diagnostics** (تشخيص) من قائمة بدء التشغيل ثم اضغط <Enter>.
- وهذا قد ينفذ **Pre-Boot System Assessment** (تقييم النظام قبل بدء التشغيل) على جهاز الكمبيوتر.

Dell Diagnostics

إذا واجهت مشكلة في الكمبيوتر الخاص بك، قم بإجراء الفحوصات المذكورة في قسم "مشكلات عدم الاستجابة والبرامج" في الصفحة 41 وقم بتشغيل Dell Diagnostics قبل الاتصال بشركة Dell للحصول على المساعدة الفنية.

ملحوظة: يقتصر تشغيل Dell Diagnostics على أجهزة كمبيوتر Dell.

ملحوظة: قد لا يتم شحن قرص *Drivers and Utilities* (برامج التشغيل والأدوات المساعدة) مع الكمبيوتر.

وتأكد أن الجهاز الذي تريد اختباره يُعرض في برنامج إعداد النظام وأنه نشط. اضغط على <F2> أثناء اختبار POST (اختبار التشغيل الذاتي) للدخول إلى الأداة المساعدة لإعداد النظام. (BIOS)

ابدأ تشغيل Dell Diagnostics من القرص الصلب أو من قرص *Drivers and Utilities* (برامج التشغيل والأدوات المساعدة).

أداة استكشاف أخطاء الأجهزة

وإصلاحها

إذا لم يتم اكتشاف أحد الأجهزة أثناء إعداد نظام التشغيل أو إذا تم اكتشافه لكن تمت تهيئته بشكل غير صحيح، فيمكنك استخدام **Hardware Troubleshooter** (أداة استكشاف أخطاء الأجهزة وإصلاحها) لحل مشكلة عدم التوافق.

لبدء تشغيل أداة استكشاف أخطاء الأجهزة وإصلاحها:

1. انقر فوق **Start** (ابدأ) ← **Help and Support** (التعليمات والدعم).
2. اكتب `hardware troubleshooter` (مستكشف أعطال الأجهزة ومصلحها) في حقل البحث واضغط <Enter> لبدء البحث.
3. في نتائج البحث، حدد الخيار الذي يقدم أفضل وصف للمشكلة واتبع باقي خطوات استكشاف الأخطاء وإصلاحها.

No boot device available - (لا يوجد جهاز

تمهيد متاح) لا يوجد قسم قابل للتمهيد على محرك القرص الصلب، أو أن كابل محرك القرص الصلب غير محكم التثبيت، أو أنه لا يوجد جهاز قابل للتمهيد منه.

• إذا كان محرك الأقراص الصلبة هو جهاز التمهيد المستخدم، فتأكد من توصيل الكابلات وتركيب محرك الأقراص بشكل صحيح وتقسيمه كجهاز تمهيد.

• ادخل إلى برنامج إعداد النظام وتأكد من أن معلومات تسلسل التمهيد صحيحة، (راجع *Dell Technology Guide* (دليل تقنية Dell) المتوفر على القرص الصلب لجهاز الكمبيوتر لديك أو على موقع الدعم الخاص بشركة Dell على الويب على support.dell.com/manuals).

No timer tick interrupt - (لم تحدث مقاطعة

لداقات المؤقت) - قد يكون هناك خلل في إحدى رقايات لوحة النظام أو قد يكون هناك عطل في لوحة النظام. اتصل بشركة Dell (انظر "الاتصال بشركة Dell" صفحة 69).

hard-disk drive failure (عطل في محرك

القرص الصلب) - عطل محتمل في محرك القرص الصلب أثناء إجراء اختبار التمهيد من محرك القرص الصلب. اتصل بشركة Dell (انظر "الاتصال بشركة Dell" صفحة 69).

عطل في Keyboard - عطل في لوحة المفاتيح أو كبل لوحة المفاتيح مفكوك. استبدل لوحة المفاتيح، انظر *Service Manual* (دليل الخدمة) على support.dell.com/manuals.

رسائل النظام

إذا كان الكمبيوتر به مشكلة أو خطأ، فقد يعرض رسالة نظام سوف تساعدك في التعرف على المسبب والإجراء اللازم لحل المشكلة.

ملحوظة: إذا لم تكن الرسالة المستلمة واردة في

الأمثلة التالية، فراجع الوثائق المرفقة إما بنظام التشغيل أو البرنامج الذي كان يعمل عندما ظهرت الرسالة. بدلاً من ذلك يمكنك مراجعة *Dell*

Technology Guide (دليل التقنية من Dell) المتاح على محرك القرص الصلب أو موقع الدعم support.dell.com/manuals أو اتصل بشركة Dell (انظر "Contacting Dell" (الاتصال بشركة Dell) (صفحة 69).

تنبيه! Previous attempts at booting this system have failed at

[checkpoint [nnnn]. (فشلت محاولات سابقة عند تمهيد هذا النظام عند نقطة المراجعة [nnnn].)

للمساعدة في حل هذه المشكلة، يرجى تدوين نقطة المراجعة والاتصال بالدعم الفني Dell Technical Support - تعذر استكمال إجراءات التمهيد ثلاث مرات متتالية لنفس الخطأ. اتصل بشركة Dell (انظر "الاتصال بشركة Dell" (صفحة 69).

CMOS checksum error - (خطأ في

المجموع الاختباري CMOS) احتمال وجود عطل في لوحة النظام أو أن مستوى بطارية RTC منخفض. استبدل البطارية (انظر *Service Manual* (دليل الخدمة) على موقع الدعم

support.dell.com/manuals أو اتصل

بشركة Dell (انظر "الاتصال بشركة Dell" (صفحة 69).

Hard-disk drive failure - (عطل في محرك

القرص الصلب) عطل محتمل في محرك القرص الصلب أثناء إجراء الاختبار الذاتي (POST). اتصل بشركة Dell (انظر "الاتصال بشركة Dell" (صفحة 69).

My Dell Downloads (تنزيلات Dell)

ملحوظة: من الممكن ألا تكون My Dell Downloads (تنزيلات Dell) متاحة في جميع المناطق.

لا تشمل بعض البرامج التي سبق تثبيتها على الكمبيوتر الجديد لديك قرص CD أو DVD كنسخة احتياطية.

يتوفر هذا البرنامج على My Dell Downloads (تنزيلات Dell). يمكنك من هذا الموقع على الإنترنت تنزيل البرامج المتاحة لإعادة التثبيت أو إنشاء وسائط النسخ الاحتياطي الخاصة بك.

للتسجيل في My Dell Downloads (تنزيلات Dell) واستخدامها:

1. اذهب لموقع

downloadstore.dell.com/media

2. اتبع الإرشادات التي تظهر على الشاشة للتسجيل وتنزيل البرامج.

3. قم بإعادة التسجيل أو إنشاء وسائط نسخ احتياطية للبرامج للاستخدام المستقبلي.

المساعدة من شركة Dell (الدعم الفني مع DellConnect™، وخدمة العملاء والتدريب والبرامج التعليمية، وتعليمات تشرح كيفية استخدام خدمة الاتصال™ Solution Station، والمسح عبر الإنترنت مع PC CheckUp (فحص الكمبيوتر الشخصي))



About Your System (حول النظام الخاص بك) System Documentation (وثائق النظام) و Warranty Information (معلومات الضمان) System Information (معلومات النظام) و Upgrades & Accessories (الترقية والملحقات)



للحصول على المزيد من المعلومات حول Dell Support Center (مركز الدعم التابع لشركة Dell) وأدوات الدعم المتاحة، انقر فوق علامة التبويب Services (الخدمات) في support.dell.com

استخدام أدوات الدعم

مركز دعم Dell

إن **Dell Support Center** (مركز الدعم التابع لشركة Dell) هو تطبيق سهل الاستخدام يوفر معلومات حول الكمبيوتر الخاص بك والخدمة ذات الطابع الشخصي ومصادر الدعم.

لبدء تشغيل التطبيق، انقر فوق الرمز  الموجود على شريط المهام.

تظهر صفحة البدء لمركز **Dell Support Center** (مركز الدعم التابع لشركة Dell) رقم الطراز الخاص بالكمبيوتر ورمز الخدمة ورمز الخدمة السريعة ومعلومات للاتصال بالخدمة.

توفر الصفحة الرئيسية أيضاً ارتباطات للوصول إلى:

Self Help (المساعدة الذاتية) و **Troubleshooting** (استكشاف الأخطاء وإصلاحها) و **Security** (الأمان) و **System Performance** (أداء النظام) و **Network/Internet Backup** (الشبكة/الإنترنت) و **Recovery** (نسخة احتياطية/الاسترداد ونظام التشغيل Windows Vista)



Alerts (التنبيهات) (تنبيهات الدعم الفني الخاصة بالكمبيوتر)



- راجع وثائق البرامج أو اتصل بجهة تصنيع البرامج للاطلاع على معلومات حول اكتشاف الأعطال وإصلاحها:
- تأكد من توافق البرنامج مع نظام التشغيل المثبت على الكمبيوتر الخاص بك.
- تأكد من إيفاء الكمبيوتر الخاص بك بالحد الأدنى من متطلبات الأجهزة اللازمة لتشغيل البرنامج. انظر وثائق البرنامج للحصول على المعلومات.
- تأكد من تثبيت البرنامج وتهيئته بشكل صحيح.
- تحقق من عدم تعارض برامج تشغيل الأجهزة مع البرنامج.
- إذا لزم الأمر، فقم بإلغاء تثبيت البرنامج، ثم أعد تثبيته.
- قم بتدوين أي رسائل خطأ قد يتم عرضها حتى تساعد في اكتشاف الأعطال وإصلاحها عند الاتصال بشركة Dell.

Windows® 7

1. انقر فوق **Start** (ابدأ) ← **Control Panel** (لوحة التحكم) ← **Programs and Features** (البرامج)
← **Run programs made for previous versions of Windows** (تشغيل البرامج المصممة لإصدارات Windows السابقة).
2. في شاشة **welcome** (الترحيب)، انقر فوق **Next** (التالي).
3. اتبع الإرشادات التي تظهر على الشاشة.
إذا كنت تواجه مشكلات أخرى في البرامج -
• قم بعمل نسخة احتياطية من الملفات على الفور.
• استخدم برنامجاً للكشف عن الفيروسات لفحص القرص الصلب أو الأقراص المضغوطة.
• قم بحفظ وإغلاق أية ملفات أو برامج مفتوحة وإيقاف تشغيل الكمبيوتر من قائمة **Start** (ابدأ) .

Windows® XP

1. انقر **Start** (ابدأ) ← **Help and Support** (التعليمات والدعم) ← **Fixing a Problem** (إصلاح مشكلة) ← **Application and Software Problems** (مشكلات التطبيقات والبرامج).
2. من البند **Fix a Problem** (إصلاح مشكلة)، انقر فوق **Getting older programs to run on Windows XP** (تهيئة البرامج الأقدم للعمل على نظام Windows XP).
3. قم بقراءة التعليمات ثم انقر فوق **Program Compatibility Wizard** (معالج توافق البرامج).
4. اتبع الإرشادات التي تظهر على الشاشة.

ملحوظة: لا يحتوي جهازك على محرك أقراص صوتية داخلي. استخدم محرك أقراص صوتية خارجي أو أي جهاز تخزين خارجي للقيام بالإجراءات التي تستلزم أقراص.

إذا توقف الكمبيوتر عن الاستجابة أو إذا ظهرت شاشة زرقاء مصمتة -

تنبيه: قد تفقد البيانات إذا كنت غير قادر على إيقاف تشغيل نظام التشغيل.

إذا لم تتمكن من الحصول على استجابة بالضغط على مفتاح في لوحة المفاتيح أو تحريك الماوس، فاضغط مع الاستمرار على زر التشغيل حتى يتوقف الكمبيوتر عن العمل، ثم قم بإعادة تشغيل الكمبيوتر.

إذا كان البرنامج قد تم تصميمه لإصدار أسبق من نظام التشغيل® Microsoft® Windows -

قم بتشغيل Program Compatibility Wizard (معالج توافق البرامج). يقوم Program Compatibility Wizard (معالج توافق البرامج) بتهيئة البرنامج بحيث يتم تشغيله في بيئة مشابهة لإصدار سابق من بيئات نظام التشغيل Microsoft Windows.

مشكلات البرامج وعدم الاستجابة للأوامر

تعذر بدء تشغيل الكمبيوتر - تأكد من توصيل محول التيار المتردد بالكمبيوتر وبمأخذ التيار الكهربائي بإحكام. إذا توقف أحد البرامج عن الاستجابة - قم بإنهاء البرنامج:

1. اضغط مفاتيح <Esc><Shift><Ctrl> في نفس الوقت.

2. انقر فوق Applications (تطبيقات).

3. انقر البرنامج الذي توقف عن الاستجابة.

4. انقر فوق End Task (إنهاء المهمة).

إذا تعطل أحد البرامج بشكل متكرر - راجع وثائق البرنامج. إذا لزم الأمر، قم بإلغاء تثبيت البرنامج وإعادة تثبيته مرة أخرى.

ملحوظة: عادةً ما يشمل البرنامج على إرشادات للتثبيت في وثائق المنتج الخاصة به أو على قرص (قرص مضغوط CD أو DVD).

مشكلات الذاكرة

- إذا تلقيت رسالة تشير إلى عدم وجود ذاكرة كافية -
- قم بحفظ أية ملفات مفتوحة وإغلاقها وإنهاء أية برامج مفتوحة لا تستخدمها، وذلك لترى هل عالج هذا الإجراء المشكلة أم لا.
- انظر وثائق البرنامج لمعرفة الحد الأدنى من متطلبات الذاكرة.
- انزع ثم أعد تركيب وحدة (وحدات) الذاكرة في فتحة (فتحات) التوصيل (انظر دليل الخدمة على موقع support.dell.com/manuals للحصول على تعليمات).
- إذا استمرت المشكلة، فاتصل بشركة Dell (راجع "الاتصال بشركة Dell" في الصفحة 69).
- إذا واجهت مشكلات أخرى مع الذاكرة -
- قم بتشغيل برنامج Dell Diagnostics (راجع "Dell Diagnostics" في الصفحة 48).
- إذا استمرت المشكلة، فاتصل بشركة Dell (راجع "الاتصال بشركة Dell" في الصفحة 69).

- إذا واجهت تداخلا يعيق الاستقبال على الكمبيوتر - ثمة إشارة غير مرغوب بها تنشئ تداخلا عبر مقاطعة الإشارات الأخرى أو حظرها. تتمثل بعض الأسباب المحتملة للتداخل في:
- كابلات تمديد الطاقة ولوحة المفاتيح والماوس.
- وجود العديد من الأجهزة المتصلة بنفس مشترك الطاقة.
- اتصال العديد من مشتركات الطاقة بالمأخذ الكهربائي نفسه.

مشكلات الطاقة

إذا كان مصباح الطاقة مطفأ - فهذا يعني أن الكمبيوتر في وضع إيقاف التشغيل أو وضع السبات أو أنه لا يتلقى طاقة.

- اضغط زر الطاقة. يعود الكمبيوتر إلى التشغيل العادي إذا كان مطفأ أو في وضع السبات.
- قم بإعادة تثبيت كبل محول التيار المتردد في فتحة توصيل الطاقة في الكمبيوتر والمأخذ الكهربائي.
- إذا كان الكمبيوتر متصلاً بمشترك كهربائي، فتأكد من أن المشترك متصل بمأخذ كهربائي ومن أنه في وضع التشغيل.
- تجاوز أجهزة حماية الطاقة ومشترك الطاقة وكابلات التمديد مؤقتاً للتحقق من أن الكمبيوتر يبدأ التشغيل بشكل صحيح.
- تأكد من عمل مأخذ التيار الكهربائي وذلك باختباره مع جهاز آخر، كمصباح مثلاً.
- افحص توصيلات كابل محول التيار المتردد. إذا كان محول التيار المتردد يشتمل على مصباح، فتأكد من اشتعال هذا المصباح.

إذا كان ضوء الطاقة أبيض ثابت والكمبيوتر لا يستجيب - فقد لا تستجيب الشاشة.

- اضغط على زر الطاقة حتى يتوقف الكمبيوتر عن التشغيل ثم قم بتشغيله مرة أخرى.
- إذا استمرت المشكلة، فاتصل بشركة Dell (راجع "الاتصال بشركة Dell" في الصفحة 69).
- إذا كان مصباح الطاقة يومض باللون الأبيض - فذلك يعني أن الكمبيوتر في حالة الانتظار أو قد تكون الشاشة لا تستجيب.
- اضغط على أي مفتاح على لوحة المفاتيح، حرك الماوس المتصل أو أصبغاً على لوحة اللمس، أو اضغط على زر الطاقة لاستئناف التشغيل العادي.
- إذا لم تستجب الشاشة، اضغط على زر الطاقة حتى يتوقف الكمبيوتر عن التشغيل ثم قم بتشغيله مرة أخرى.
- إذا استمرت المشكلة، فاتصل بشركة Dell (راجع "الاتصال بشركة Dell" في الصفحة 69).

مشكلات الشبكة

الاتصالات اللاسلكية

إذا فقد الاتصال بالشبكة اللاسلكية - جهاز التوجيه اللاسلكي غير متصل أو تم تعطيل اللاسلكي على الكمبيوتر.

• تأكد من تمكين الشبكة اللاسلكية (راجع "تمكين الشبكة اللاسلكية أو إيقاف عملها" صفحة 14).

• افحص جهاز التوجيه اللاسلكي للتأكد أنه في وضع التشغيل وأنه متصل بمصدر البيانات (مودم كابل أو لوحة وصل شبكة).

• أعد تكوين الاتصال بجهاز التوجيه اللاسلكي (راجع "إعداد اتصال لاسلكي" صفحة 16).

• قد يتسبب التداخل في حظر الاتصال اللاسلكي لديك أو مقاطعته. حاول تغيير موضع الكمبيوتر ليصبح أقرب من جهاز التوجيه اللاسلكي.

الاتصالات السلكية

إذا فقد اتصال الشبكة - فقد يكون الكابل غير محكم أو تالف.

• افحص الكابل للتأكد أنه متصل وأنه غير تالف.
• يتيح لك ضوء سلامة الاتصال الموجود على موصل الشبكة المتكامل التأكد أن الاتصال يعمل ويقدم لك معلومات عن الحالة:

- أخضر - يوجد اتصال جيد بين شبكة بسرعة 10 ميجابت في الثانية والكمبيوتر.

- برتقالي - هناك اتصال جيد بين شبكة بسرعة 100 ميجابت بالثانية والكمبيوتر.

- مطفأ - الكمبيوتر لا يكتشف اتصالاً فعلياً بالشبكة. للمساعدة، اتصل بمسئول الشبكة أو مزود خدمة الإنترنت.

 **ملحوظة:** يستخدم ضوء سلامة الاتصال الموجود على موصل الشبكة فقط لاتصال الكبل السلكي. لا يوضح ضوء سلامة الاتصال حالة الاتصالات اللاسلكية.

حل المشكلات

يقدم هذا القسم معلومات لاستكشاف الأعطال وإصلاحها على الكمبيوتر. في حال تعذر عليك حل مشكلتك باستخدام الإرشادات التالية، راجع "استخدام أدوات الدعم" في الصفحة 44 أو "الاتصال بشركة Dell" في الصفحة 69.

أكواد صوت التنبيه

قد يصدر الكمبيوتر سلسلة من أصوات التنبيه أثناء بدء التشغيل إذا كان هناك أخطاء أو مشكلات. ويتم تحديد المشكلات من خلال هذه السلسلة من الأصوات التي تسمى أكواد الإشارة الصوتية. إذا حدث هذا، قم بتدوين كود صوت التنبيه واتصل بشركة Dell (انظر "الاتصال بشركة Dell" صفحة 69).

 **ملحوظة:** لاستبدال الأجزاء انظر *Service Manual* (دليل الخدمة) على [.support.dell.com/manuals](http://support.dell.com/manuals)

المشكلة المحتملة	كود صوت التنبيه
عطل محتمل في لوحة النظام - عطل في المجموع الاختباري لذاكرة القراءة فقط لنظام BIOS	واحد
لم يتم التعرف على ذاكرة RAM	اثنان
ملحوظة: إذا ما قمت بتنصيب أو إعادة تركيب وحدة الذاكرة، تأكد من وضعها بشكل صحيح.	
عطل محتمل في لوحة النظام - خطأ في الرقاقات	ثلاثة
عطل في قراءة/كتابة RAM	أربعة
عطل في ساعة الوقت الحقيقي.	خمسة
عطل في بطاقة الفيديو أو الرقاقة	سنة
عطل المعالج	سبعة
عطل الشاشة	ثمانية

لجدولة ملفات النسخ الاحتياطي:

1. انقر نقراً مزدوجاً على رمز DataSafe Online Backup (خدمة Dell DataSafe للنسخ الاحتياطي) في شريط المهام.
2. اتبع الإرشادات التي تظهر على الشاشة.

Dell DataSafe Online Backup (خدمة Dell DataSafe للنسخ الاحتياطي)

 **ملحوظة:** ومن الممكن ألا تكون خدمة Dell DataSafe للنسخ الاحتياطي متاحة في جميع المناطق.

 **ملحوظة:** يوصى باستخدام اتصال بنطاق ترددي عريض للحصول على سرعات تحميل/تنزيل عالية.

Dell DataSafe Online Backup (خدمة Dell DataSafe للنسخ الاحتياطي) هي خدمة آلية للاسترداد والنسخ الاحتياطي تساعد على حماية البيانات الخاصة بك والملفات الهامة الأخرى من الحوادث المفجعة مثل السرقة أو الكوارث الطبيعية. يمكنك الوصول للخدمة من خلال الكمبيوتر الخاص بك باستخدام حساب محمي بكلمة مرور للاطلاع على مزيد من المعلومات، اذهب إلى delldatasafe.com.

Dell Dock

تمثل قاعدة الإرساء Dell Dock مجموعة من الرموز التي تتيح الوصول السهل إلى التطبيقات والملفات والمجلدات شائعة الاستخدام. ويمكنك إضفاء طابع شخصي على قاعدة الإرساء Dock بالطرق التالية:

- إضافة الرموز أو إزالتها
- تغيير لون قاعدة الإرساء Dock وموقعها
- تجميع الرموز المرتبطة ببعضها البعض في فئات
- تغيير سلوك الرموز



إضافة فئة

1. انقر بزر الماوس الأيمن فوق قاعدة الإرساء Dock، ثم انقر فوق **Add** (إضافة) ← **Category** (فئة).
يظهر الإطار **Add/Edit Category** (إضافة/تعديل فئة).

2. أدخل عنواناً للفئة في الحقل **Title** (العنوان).

3. حدد رمزاً للفئة من **Select an image** (حدد صورة): **box**.

4. انقر فوق **Save** (حفظ).

إضافة رمز

- اسحب أحد الرموز وقم بإفلاتها إلى داخل قاعدة الإرساء Dock أو إلى إحدى الفئات.

إزالة فئة أو رمز.

1. انقر بزر الماوس الأيمن فوق الفئة أو الرمز الموجود في قاعدة الإرساء Dock ثم انقر فوق **Delete shortcut** (حذف اختصار) أو **Delete category** (حذف فئة).
2. اتبع الإرشادات التي تظهر على الشاشة.

إضفاء طابع شخصي على قاعدة الإرساء Dock

1. انقر بزر الماوس الأيمن فوق قاعدة الإرساء

Dock ثم انقر فوق **Advanced Setting...** (إعداد متقدم).

2. حدد الخيار المرغوب لإضفاء طابع شخصي على قاعدة الإرساء Dock.

مميزات البرامج

 **ملحوظة:** لمزيد من المعلومات حول الخصائص الموضحة في هذا القسم، انظر دليل التقنية من *Dell Technology Guide* على القرص الصلب لديك أو على موقع دعم Dell Support الإلكتروني support.dell.com.

الإنتاجية والاتصال

تستطيع استخدام الكمبيوتر لإنشاء عروض تقديمية وكتيبات وبطاقات معاينة وإعلانات مطبوعة وجداول بيانات. يمكنك أيضاً تحرير الصور الفوتوغرافية الرقمية والرسوم وعرضها. افحص أمر الشراء الخاص بك للتعرف على البرمجيات المثبتة على الجهاز لديك.

بعد الاتصال بالإنترنت، تستطيع الوصول إلى مواقع ويب، وإعداد حساب بريد إلكتروني، وتحميل الملفات وتنزيلها.

الترفيه والوسائط المتعددة

يمكنك استخدام الكمبيوتر في مشاهدة الفيديو وممارسة الألعاب والاستماع إلى الموسيقى ومحطات الراديو من خلال الإنترنت.

يمكنك تنزيل أو نسخ ملفات الصور والفيديو من الأجهزة المحمولة مثل الكاميرات الرقمية والهواتف المحمولة.

إن تطبيقات البرامج الاختيارية تمكنك من تنظيم وإنشاء ملفات الفيديو والموسيقى التي يمكن تسجيلها على الأقراص، أو حفظها إلى المنتجات المحمولة مثل مشغلات MP3 والأجهزة الترفيهية المحمولة، أو تشغيلها وعرضها مباشرة على أجهزة التلفزيون المتصلة وآلات البروجيكتور ومعدات المسرح المنزلي.

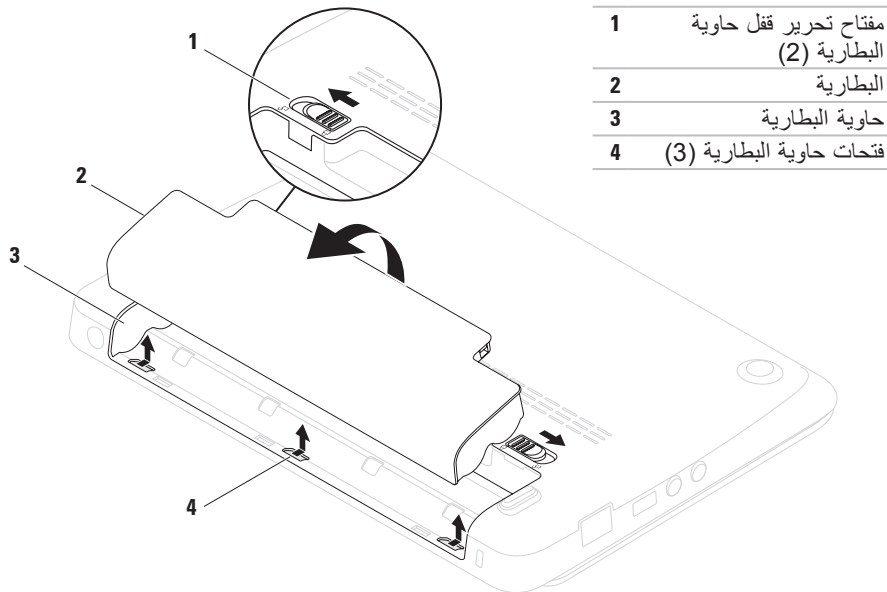

إزالة البطارية واستبدالها

⚠️ تحذير: قبل الشروع في أي إجراء من الإجراءات الموضحة في هذا القسم، اتبع إرشادات الأمان الواردة مع الكمبيوتر.

⚠️ تحذير: قد يؤدي استخدام بطارية غير متوافقة إلى زيادة خطر نشوب حريق أو حدوث انفجار. يجب أن يستخدم لهذا الكمبيوتر بطارية تم شراؤها من Dell فقط. لا تستخدم بطارية من أجهزة كمبيوتر أخرى.

⚠️ تحذير: قبل فك البطارية يجب فصل الطاقة عن الكمبيوتر وفك أية كبلات خارجية (وأيضا محول التيار المتردد).

لإزالة البطارية:

1. اسحب قفلي تحرير البطارية إلى وضع عدم الإغلاق.
2. قم بإدارة ورفع البطارية إلى خارج حاوية البطارية.

لاستبدال البطارية:

قم بمحاذاة الألسنة الموجودة على البطارية مع الفتحات الموجودة على حاوية البطارية وادفع البطارية حتى تصدر صوت تكة وتستقر في مكانها.

-
- 1 الميكروفون - يقدم صوتاً عالي الجودة لمؤتمرات الفيديو أو تسجيل الصوت.
 - 2 الكاميرا - الكاميرا مدمجة لالتقاط الفيديو وعقد المؤتمرات والمحادثات.
 - 3 مؤشر نشاط الكاميرا - يشير إلى ما إذا كانت الكاميرا في وضع التشغيل أو الإيقاف.
 - 4 الشاشة - يمكن أن تختلف شاشتك على حسب اختيارك عند شراء الكمبيوتر. لمزيد من المعلومات حول الشاشات، انظر *Dell Technology Guide* (دليل تقنية Dell) المتاح على القرص الصلب أو على موقع support.dell.com/manuals.
-

مميزات الشاشة

تشمل لوحة شاشة العرض كاميرا وميكروفونات رقمية مزدوجة مرفقة بها.

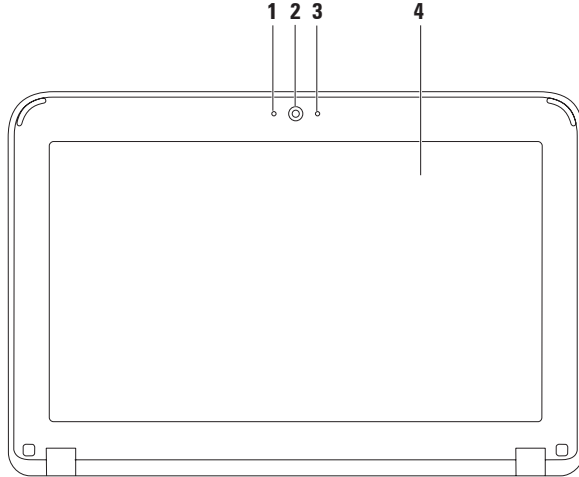

حركات لوحة اللمس

التنقل

يتيح لك التنقل عبر المحتويات. تشتمل خاصية التنقل على ما يلي:

التنقل التقليدي - يتيح لك التنقل لأعلى أو أسفل أو لليمين أو اليسار. للتنقل إلى أعلى أو أسفل:

التنقل التقليدي - يتيح لك التنقل لأعلى أو أسفل أو لليمين أو اليسار. للتنقل إلى أعلى أو أسفل:

قم بتحريك إصبع في منطقة التنقل الرأسي (أقصى يمين لوحة اللمس) في حركة دائرية في اتجاه عقارب الساعة للتنقل إلى أعلى أو في حركة دائرية عكس اتجاه عقارب الساعة للتنقل إلى أسفل.

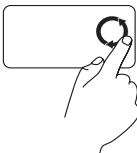

قم بتحريك إصبع لأعلى أو أسفل في منطقة التنقل الرأسي (أقصى يمين لوحة اللمس).

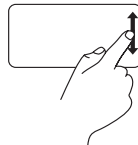

للتنقل إلى اليمين أو اليسار:

قم بتحريك إصبع في منطقة التنقل الأفقي (أقصى يمين لوحة اللمس) في حركة دائرية في اتجاه عقارب الساعة للتنقل إلى اليمين أو في حركة دائرية عكس اتجاه عقارب الساعة للتنقل إلى اليسار.



للتنقل إلى اليمين أو اليسار:

قم بتحريك إصبع إلى اليمين أو اليسار في منطقة التنقل الأفقية (أقصى الطرف السفلي للوحة اللمس).

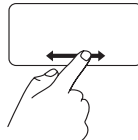

-
- 4 **لوحة المفاتيح** - لمزيد من المعلومات حول لوحة المفاتيح، انظر *Dell Technology Guide* (دليل تقنية Dell) المتاح على القرص الصلب أو على موقع support.dell.com/manuals.
-
- 5 **لوحة اللمس** - توفر وظيفة تحريك المؤشر الخاصة بالماوس، ووظيفة سحب العناصر المحددة أو نقلها، والنقر بالزر الأيسر عبر الضغط على السطح. يدعم خاصية التنقل لمزيد من المعلومات انظر "حركات لوحة اللمس" صفحة 29.
-
- 6 **أزرار لوحة اللمس (2)** - توفر وظائف النقر بالزر الأيمن والأيسر كتلك الخاصة بالماوس.
-



1 زر التشغيل - يقوم بتشغيل وإيقاف تشغيل الكمبيوتر عند الضغط عليه.



2 مصباح مؤشر الطاقة/البطارية — يشير المصباح إلى الحالات الآتية عندما يكون الكمبيوتر في حالة التشغيل بواسطة إما محول التيار المتردد أو البطارية.

حالة مصباح المؤشر	حالة (حالات) الكمبيوتر	مستوى شحن البطارية
محول التيار المتردد	ضوء أبيض ثابت	تشغيل مطفأ/وضع السبات: يتم الشحن <90%
	ضوء أبيض خفيف إغلاق	الانتظار مطفأ/وضع السبات: يتم الشحن >90%
البطارية	ضوء أبيض ثابت	تشغيل >10%
	ضوء أبيض خفيف	الانتظار >=10%
	كهرماني متصل إغلاق	على/وضع الانتظار <10% غير متوافر مطفأ/وضع السبات:

ملحوظة: تكون البطارية في حالة شحن عندما يعمل الكمبيوتر باستخدام محول التيار المتردد.



3 يضيء مصباح نشاط القرص الصلب - عندما يكون الكمبيوتر في حالة قراءة بيانات أو كتابتها. يشير الضوء الوامض إلى نشاط القرص الصلب.

خواص قاعدة الكمبيوتر

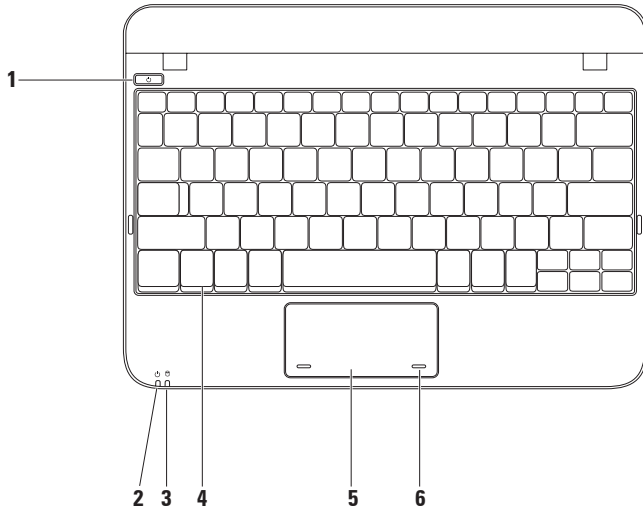

1 فتحة كبل الأمان - تتيح لك تركيب أحد كبلات الأمان المتاحة بالأسواق في الكمبيوتر.
ملحوظة: قبل قيامك بشراء كبل أمان تأكد من أنه يناسب فتحة كبل الأمان في الكمبيوتر لديك.

2 موصل محول التيار المتردد - يتصل بمحول التيار المتردد لإمداد الكمبيوتر بالطاقة ولشحن البطارية. 

خصائص المنظر الخلفي



1  موصل VGA - يتصل بجهاز عرض أو ببيروجيكتور.

2  موصلات (2 USB 2.0) - تقوم بتوصيل أجهزة USB مثل الماوس أو لوحة المفاتيح أو الطابعة أو المحرك الخارجي أو مشغل MP3.

3 فتحة توصيل الهوائي الداخلي (توجد في الموديلات المدعومة) - تقوم بالتوصيل بهوائي خارجي عبر موصل MCX لمشاهدة البرامج باستخدام بطاقة موالف تلفزيون (اختياري). لمزيد من المعلومات حول إعداد بطاقة موالف التلفزيون، انظر "إعداد موالف التلفزيون" صفحة 19.

4  قارئ بطاقة الوسائط 3 في 1 - يوفر طريقة سهلة وسريعة لعرض ومشاركة الصور الرقمية، والموسيقى، وملفات الفيديو، والمستندات المخزنة على بطاقات الذاكرة الرقمية التالية:

- بطاقة الذاكرة الرقمية الآمنة (SD)
- البطاقة الرقمية الآمنة عالية السعة (SDHC)
- بطاقة الوسائط المتعددة (MMC)
- Memory Stick
- Memory Stick PRO

خصائص المنظر الخلفي

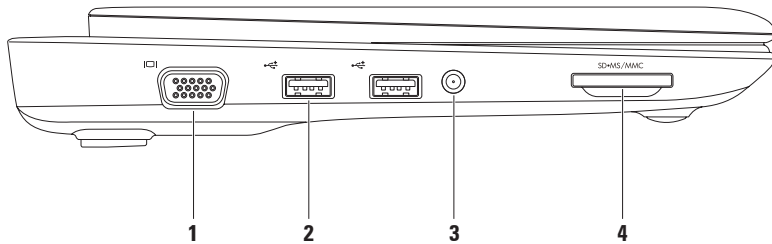

1  فتحة سماعة الرأس/إخراج الصوت - تقوم بالتوصيل إلى زوج من سماعات الرأس، أو إلى مكبر صوت أو نظام صوت يعمل بطاقة خارجية.

2  فتحة توصيل إدخال الصوت/ الميكروفون - تتصل بالميكروفون أو إشارة الإدخال حيث يتم استخدامها مع برامج الصوت.

3  موصل (2) USB 2.0 - يقوم بتوصيل أجهزة USB مثل الماوس أو لوحة المفاتيح أو الطابعة أو المحرك الخارجي أو مشغل MP3.

4  موصل شبكة - يوصل جهاز الكمبيوتر بشبكة أو جهاز إنترنت ذي نطاق تردد عريض إذا كنت تستخدم شبكة سلكية.

استخدام كمبيوتر Inspiron المحمول

يقدم هذا القسم معلومات حول كيفية إعداد الكمبيوتر المحمول Inspiron™.

خصائص المنظر الأمامي

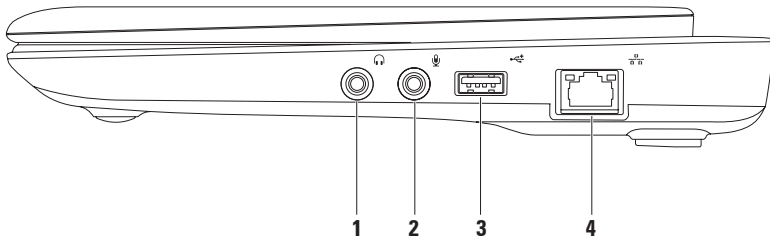

إعداد مواف التلفزيون TV Tuner (اختياري)

ملحوظة: يختلف توفر مواف التلفزيون
TV Tuner حسب المنطقة.

إعداد مواف التلفزيون TV Tuner للمرة الأولى:

1. انقر **Start** (ابدأ) ← **All Programs** (كل البرامج).

2. انقر **Dell Digital TV** (تلفزيون Dell الرقمي) ← **Dell Digital TV** (واتبع الإرشادات على الشاشة).

إعادة تهيئة إعدادات مواف التلفزيون الخاص بك:

1. انقر **Start** (ابدأ) ← **All Programs** (كل البرامج).

2. انقر **Dell Digital TV** (تلفزيون Dell الرقمي) ← **Dell Digital TV**.

3. انقر **Scan** (مسح).

سوف يقوم معالج المسح بالبحث عن القنوات المتاحة في المنطقة الخاصة بك.

Windows 7

1. احفظ أية ملفات مفتوحة ثم أغلقها، واخرج من أية برامج مفتوحة.

2. انقر **Start** (ابدأ) ← **Control Panel** (لوحة التحكم).

3. في مربع البحث، اكتب network (الشبكة)

ثم انقر فوق **Network and Sharing Center** (الشبكة ومركز المشاركة) ←

Set up a connection or Network Connect to (إعداد اتصال بالشبكة) ← **Internet** (اتصال بالإنترنت).

تظهر نافذة **Connect to the Internet** (الاتصال بالإنترنت).

ملحوظة: إذا لم تعرف نوع الاتصال المطلوب

تحديده، فانقر فوق **Help me choose** (ساعدني في الاختيار) أو اتصل بمزود خدمة الإنترنت (ISP) لديك.

4. اتبع الإرشادات التي تظهر على الشاشة واستخدم معلومات الإعداد التي قام مزود الخدمة بتوفيرها لاستكمال الإعداد.

Set up my connection manually مضغوط للإعداد، فانقر فوق
(إعداد الاتصال يدويًا).

– إذا كان لديك قرص مضغوط للإعداد، فانقر

Use the CD I got from an ISP فوق
(استخدم القرص المضغوط الذي حصلت عليه
من مزود خدمة الإنترنت).

7. انقر فوق **Next** (التالي).

Set up my connection manually إذا اخترت
(إعداد الاتصال يدويًا) في الخطوة
6، استمر حتى الخطوة 8. أو اتبع الإرشادات التي
تظهر على الشاشة لإتمام عملية الإعداد.

 **ملحوظة:** إذا لم تعرف نوع الاتصال المطلوب
تحديده، اتصل بمزود خدمة الإنترنت (ISP) لديك.

8. انقر فوق الخيار المناسب تحت **How do you want to connect to the Internet?**
(كيف تريد الاتصال بالإنترنت)، ثم انقر فوق
Next (التالي).

9. استخدم معلومات الإعداد التي قام مزود الخدمة
بتوفيرها لاستكمال الإعداد.

3. أسفل **Network and Internet Connections** (اتصالات شبكة الاتصال
وإنترنت)، حدد **Setup or Change Your Internet Connection** (إعداد الاتصال
بإنترنت أو تغييره).

4. انقر فوق **Setup** (إعداد).
New Connection Wizard يظهر
(معالج اتصال جديد).

5. انقر **Connect to the Internet** (الاتصال بالإنترنت).

 **ملحوظة:** لا يحتوي جهازك على محرك أقراص
ضوئية داخلي. استخدم محرك أقراص ضوئية
خارجي أو أي جهاز تخزين خارجي للقيام
بالإجراءات التي تستلزم أقراص.

6. في الإطار التالي، انقر فوق الخيار المناسب:

– إذا لم يكن لديك مزود خدمة إنترنت، فانقر فوق
Choose from a list of Internet service providers (ISPs)
(قائمة مزودي خدمات الإنترنت).
اختيار من

– إذا حصلت بالفعل على معلومات الإعداد من
مزود خدمة الإنترنت، ولكنك لم تتسلم قرص

إذا لم تتمكن من الاتصال بالإنترنت بينما نجحت في الاتصال في السابق، فيحتمل انتهاء خدمة مزود خدمة الإنترنت (ISP). اتصل بمزود خدمة الإنترنت للتحقق من حالة الخدمة، أو حاول الاتصال مرة أخرى لاحقاً.

قم بتحضير المعلومات الخاصة بمزود خدمة الإنترنت. وإذا لم يكن لديك مزود خدمة إنترنت، فيمكن لمعالج **Connect to the Internet** (الاتصال بالإنترنت) الحصول على أحد مزودي الخدمة.

لإعداد اتصال الإنترنت:

Windows XP

 **ملحوظة:** تمت كتابة الخطوات التالية لنظام العرض الافتراضي في Windows، ولذلك فإنها قد لا تنطبق إذا كنت قد قمت بضبط كمبيوتر Dell™ على نمط العرض الكلاسيكي في Windows.

1. احفظ أية ملفات مفتوحة ثم أغلقها، واخرج من أية برامج مفتوحة.

2. انقر فوق **Start** (ابدأ) ← **Control Panel** (لوحة التحكم).

4. اتبع الإرشادات التي تظهر على الشاشة لإتمام عملية الإعداد.

Windows 7

1. تأكد من تمكين الشبكة اللاسلكية على الكمبيوتر لديك (راجع "تمكين أجهزة الشبكة اللاسلكية أو إيقاف عملها" صفحة 14).

2. احفظ أية ملفات مفتوحة ثم أغلقها، واخرج من أية برامج مفتوحة.

3. انقر **Start** (ابدأ) ← **Control Panel** (لوحة التحكم).

4. في مربع البحث، اكتب network (الشبكة) ثم انقر فوق **Network and Sharing Center** (الشبكة ومركز المشاركة) ← **Connect to a network** (اتصال بالشبكة).

5. اتبع الإرشادات التي تظهر على الشاشة لإتمام عملية الإعداد.

إعداد الاتصال بالإنترنت

يختلف مزود خدمة الإنترنت (ISP) والعروض التي يوفرها باختلاف الدولة. قم بالاتصال بمزود خدمة الإنترنت للحصول على العروض المتوفرة في بلدك.

قم بالتوصيل بالإنترنت (اختياري)

للاتصال بالإنترنت، تحتاج إلى مودم خارجي أو اتصال شبكة ومزود خدمة إنترنت (ISP).

إذا لم يكن مودم USB الخارجي أو محول الشبكة المحلية اللاسلكية WLAN جزءاً من أمر الشراء الأصلي، فيمكنك الشراء من على الموقع www.dell.com.

إعداد اتصال سلكي

- إذا كنت تستخدم اتصالاً هاتفيًا، قم بتوصيل خط الهاتف في مودم USB الخارجي (اختياري) وبمقبس الهاتف الحائطي قبل إعداد اتصال الإنترنت.
- إذا كنت تستخدم اتصال DSL أو كابل أو اتصال مودم القمر الصناعي، فاتصل بمزود خدمة الإنترنت أو مقدم خدمة الهاتف المحمول للحصول على إرشادات الإعداد.

لاستكمال إعداد اتصال سلكي بالإنترنت، اتبع التعليمات المذكورة في "إعداد اتصال الإنترنت" في صفحة 17.

إعداد اتصال لاسلكي

قبل أن تتمكن من استخدام اتصال الإنترنت، تحتاج إلى التوصيل بجهاز التوجيه اللاسلكي.

لإعداد الاتصال بجهاز التوجيه اللاسلكي:

Windows XP

 **ملحوظة:** تمت كتابة الخطوات التالية لنظام

العرض الافتراضي في Windows، ولذلك فإنها قد لا تنطبق إذا كنت قد قمت بضبط كمبيوتر Dell™ على نمط العرض الكلاسيكي في Windows.

1. تأكد من تمكين الشبكة اللاسلكية على الكمبيوتر لديك (راجع "تمكين أجهزة الشبكة اللاسلكية أو إيقاف عملها" صفحة 14).
2. احفظ أية ملفات مفتوحة ثم أغلقها، واخرج من أية برامج مفتوحة.

3. انقر فوق **Start** (ابدأ) ← **Connect to**

(الاتصال بـ) ← **Wireless Network**

Connections (اتصالات الشبكة اللاسلكية) ←

View Wireless Networks

(مشاهدة الشبكات اللاسلكية).

لإيقاف عمل الشبكة اللاسلكية:

1. انقر نقرًا مزدوجًا فوق الرمز  في لوحة النظام أو اضغط على <F2>.

سوف يظهر مربع الحوار **Wireless Enable/Disable** (تمكين/إيقاف عمل الشبكة اللاسلكية).

2. قم بإلغاء الخيار (الخيارات) التي تريد إيقافها:

- تمكين **Bluetooth**
- تمكين شبكة **LAN/WiMax** اللاسلكية
- تمكين شبكة **WAN/GPS** اللاسلكية

3. انقر فوق **OK** (موافق).

لتمكين الشبكة اللاسلكية:

1. قم بتشغيل الكمبيوتر.
2. انقر نقرًا مزدوجًا فوق الرمز  في لوحة النظام أو اضغط على <F2>.

سوف يظهر مربع الحوار

Wireless Enable/Disable

(تمكين/إيقاف عمل الشبكة اللاسلكية).

3. قم بتحديد الخيار (الخيارات) التي تريد تمكينها:

- تمكين **Bluetooth**
- تمكين شبكة **LAN/WiMax** اللاسلكية
- تمكين شبكة **WAN/GPS** اللاسلكية

4. انقر فوق **OK** (موافق).

تمكين الشبكة اللاسلكية أو إيقاف عملها (اختياري)

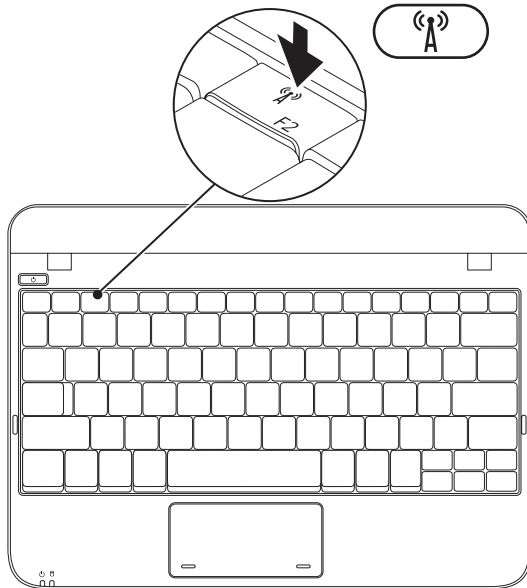

1	حاوية البطارية
2	بطاقة SIM
3	فتحة بطاقة SIM

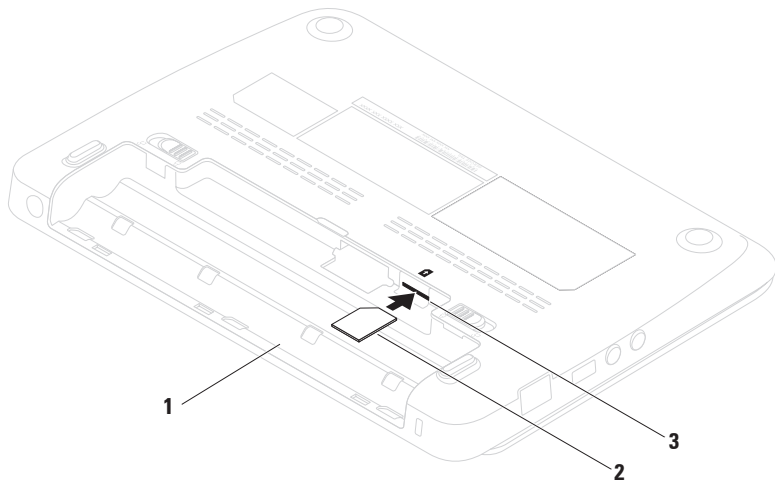

تركيب بطاقة SIM (اختياري)

 **ملحوظة:** لا يكون تركيب بطاقة SIM مطلوبًا إذا كنت تستخدم بطاقة EVDO للوصول إلى الإنترنت. تركيب بطاقة وحدة تعريف المشترك (SIM) يتيح لك تصفح الإنترنت ومطالعة البريد الإلكتروني والاتصال بشبكة خاصة افتراضية (VPN). للتمتع بالإنترنت، لا بد أن تكون ضمن نطاق شبكة موفر خدمة الهاتف المحمول. لتركيب بطاقة SIM:

1. أوقف تشغيل الكمبيوتر.
 2. قم بإزالة البطارية (انظر "إزالة واستبدال البطارية" صفحة 32).
 3. في حاوية البطارية، قم بتمرير بطاقة SIM لتدخل في الفتحة الخاصة بها.
 4. قم باستبدال البطارية (انظر "إزالة واستبدال البطارية" صفحة 32).
 5. قم بتشغيل الكمبيوتر.
- لإزالة بطاقة SIM، اضغط البطاقة وأخرجها.

لإنشاء وسائط استعادة النظام:

1. احرص على توصيل محول التيار المتردد (انظر "توصيل محول التيار المتردد" في صفحة 6).
 2. قم بإدخال القرص أو مفتاح USB في الكمبيوتر.
 3. انقر فوق **Start** (ابدأ)  ← **Programs** (البرامج) ← **Dell DataSafe Local Backup**.
 4. انقر فوق **إنشاء وسائط استعادة**.
 5. اتبع الإرشادات التي تظهر على الشاشة.
- ملحوظة:** للاطلاع على معلومات حول استخدام وسائط استعادة النظام، انظر "وسائط استعادة النظام" صفحة 58.

إنشاء وسائط استعادة النظام (موصى به)

ملحوظة: يوصى بأن تقوم بإنشاء وسائط لاستعادة النظام بمجرد أن تقوم بإعداد نظام التشغيل Microsoft Windows.

يمكن استخدام وسائط استعادة النظام لاستعادة الكمبيوتر إلى حالة التشغيل التي كان عليها عند الشراء مع الحفاظ على ملفات البيانات (من دون الحاجة إلى قرص نظام التشغيل). يمكنك استخدام وسائط استعادة النظام إذا أدت تغييرات في الأجهزة أو البرامج أو برامج التشغيل أو إعدادات أخرى في النظام إلى حالة تشغيل للكمبيوتر غير مرغوب فيها.

ستحتاج إلى ما يلي لإنشاء وسائط استعادة النظام:

• النسخ الاحتياطي Dell DataSafe Local Backup

• مفتاح USB بحد أدنى للسعة يبلغ 8 جيجابايت أو قرص DVD-R/DVD+R/Blu-ray Disc™

ملحوظة: لا يدعم برنامج Dell DataSafe Local Backup الأقراص القابلة لإعادة الكتابة عليها.

قم بإعداد نظام التشغيل

يكون جهاز الكمبيوتر Dell سابق التهيئة بنظام التشغيل الذي قمت باختياره أثناء الشراء.

Microsoft® Windows®

لإعداد نظام التشغيل Windows لأول مرة، اتبع التعليمات التي تظهر على الشاشة. هذه الخطوات إلزامية وقد تستغرق بعض الوقت لانتهاء منها. سوف تنتقل بك شاشة إعداد نظام Windows خلال عدة إجراءات تشمل قبول اتفاقيات الترخيص وضبط التفضيلات وإعداد اتصال الإنترنت.

⚠ تنبيه: لا تقطع عملية إعداد نظام التشغيل. فقد يؤدي ذلك إلى جعل الكمبيوتر غير قابل للاستخدام وسوف تحتاج إلى إعادة تثبيت نظام التشغيل.

✍ ملحوظة: للحصول على أفضل أداء ممكن لجهاز الكمبيوتر، ينصح بتنزيل وتثبيت أحدث نظام BIOS وبرامج التشغيل للكمبيوتر من support.dell.com.

✍ ملحوظة: لمزيد من المعلومات حول نظام التشغيل والميزات، راجع الموقع support.dell.com/MyNewDell.

Ubuntu

لإعداد نظام Ubuntu لأول مرة، اتبع التعليمات التي تظهر على الشاشة. انظر وثائق Ubuntu الذي تم شحنه مع الكمبيوتر للحصول على مزيد من المعلومات التي تتعلق بنظام التشغيل.

اضغط زر الطاقة

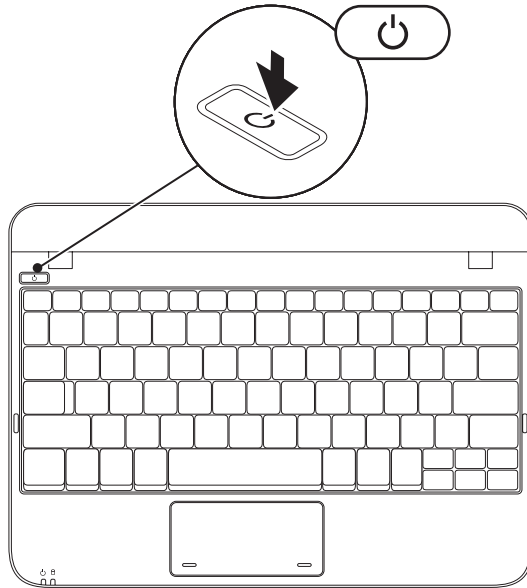

توصيل كابل الشبكة (اختياري)

لاستخدام توصيلات الشبكة السلكية، قم بتوصيل كابل الشبكة.

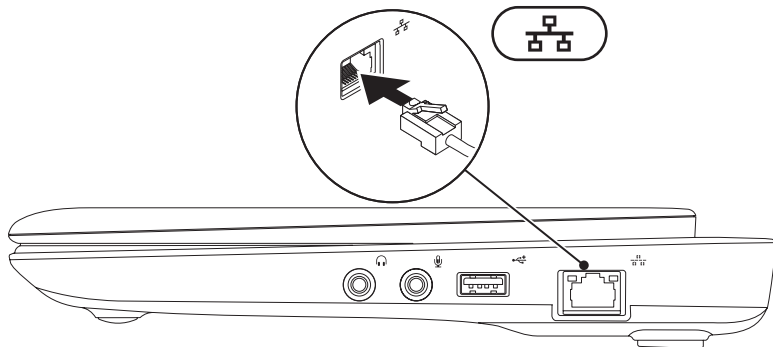

قم بتوصيل محول التيار المتردد

قم بتوصيل محول التيار المتردد بالكمبيوتر ثم قم بتوصيله بمأخذ كهربى أو واقى زيادة التيار.

تحذير: يعمل مهائى التيار المتردد مع مأخذ التيار الكهربى فى مختلف أنحاء العالم. إلا أن موصلات الطاقة ومشتركات الكهرباء تختلف بين بلد وآخر. ويؤدى استخدام كابل غير متوافق أو توصيل الكابل بشكل غير سليم فى وصلة الكهرباء أو المأخذ الكهربائى إلى نشوب حريق أو تلف دائم لجهاز الكمبيوتر.

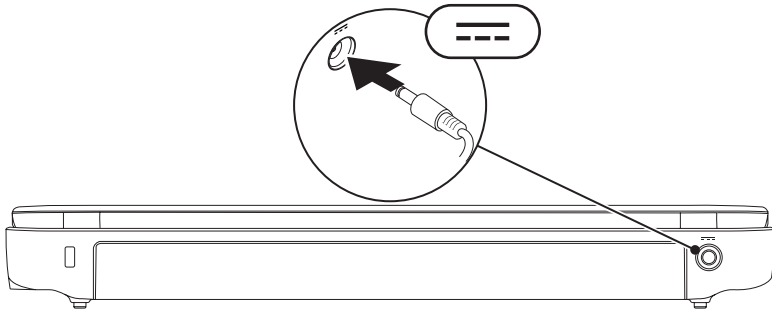

إعداد كمبيوتر Inspiron المحمول

⚠️ **تحذير:** تجنب إعاقة فتحات الهواء أو دفع أجسام داخلها أو ترك الأتربة تتراكم فيها. لا تقم بوضع كمبيوتر Dell™ في بيئة ينخفض فيها سريان الهواء - مثل الدواليب المغلقة - أو على أسطح قماشية - مثل البطاطين أو المشايات - وذلك أثناء تشغيله. وذلك لأن إعاقة سريان الهواء قد يتلف الكمبيوتر أو يضعف أداءه أو يسبب حريقًا. يقوم الكمبيوتر بتشغيل المروحة عندما تزداد سخونته. يعتبر الضجيج الناتج عن المروحة أمرًا طبيعيًا، ولا يشير إلى وجود أية مشكلة بالمروحة أو الكمبيوتر.

⚠️ **تنبيه:** قد ينجم عن وضع أجسام ثقيلة أو حادة على الكمبيوتر حدوث تلف دائم للكمبيوتر.

يقدم هذا القسم معلومات حول كيفية إعداد الكمبيوتر المحمول Inspiron™.

قبل إعداد الكمبيوتر

عند وضع الكمبيوتر في مكانه، تأكد أنك تتيح الوصول المتيسر لمصدر الطاقة والتهوية الكافية و سطح مستو لوضع الكمبيوتر.

يمكن أن تؤدي إعاقة تدفق الهواء حول جهاز الكمبيوتر المحمول Inspiron إلى جعله عرضة للسخونة الزائدة. لمنع حدوث ارتفاع درجة الحرارة تأكد من ترك مسافة 10.2 سم (4 بوصة) على الأقل في خلفية الكمبيوتر ومسافة 5.1 سم (2 بوصة) بحد أدنى في جميع الاتجاهات الأخرى. لا تضع أبدا جهاز الكمبيوتر في مكان مغلق مثل كابينة أو درج حينما يكون في وضع التشغيل.

64	خدمات عبر الإنترنت	44	استخدام أدوات الدعم
	خدمة Order-Status Service	44	مركز دعم Dell
65	لتتعرف ألياً على حالة طلب المنتج		My Dell Downloads (تنزيلات)
65	معلومات المنتج	45	(Dell)
	إرجاع المكونات بغرض الإصلاح	46	رسائل النظام
66	بموجب الضمان أو بغرض رد الثمن	48	أداة استكشاف أخطاء الأجهزة وإصلاحها
67	قبل أن تتصل	48	Dell Diagnostics
69	الاتصال بشركة Dell	53	استعادة نظام التشغيل
	الاطلاع على المزيد من المعلومات	54	استعادة النظام
70	والموارد		النسخ الاحتياطي Dell DataSafe
72	المواصفات الأساسية	56	Local Backup
77	ملحق	58	وسائط استعادة النظام
77	إشعار منتج Macrovision		برنامج Dell Factory Image
	معلومات عن (NOM)، أو المقاييس		Restore لاستعادة النسخة الأصلية
78	المكسيكية الرسمية (للمكسيك فقط)	59	للبيانات
79	فهرس	62	الوصول إلى التعليمات
		63	الدعم الفني وخدمة العملاء
		63	DellConnect

المحتويات

24	خصائص المنظر الخلفي	5	إعداد كمبيوتر Inspiron المحمول
26	خواص قاعدة الكمبيوتر	5	قبل إعداد الكمبيوتر
29	حركات لوحة اللمس	6	قم بتوصيل محول التيار المتردد
30	ميزات الشاشة	7	توصيل كابل الشبكة (اختياري)
32	إزالة البطارية واستبدالها	8	اضغط زر الطاقة
34	ميزات البرامج	9	قم بإعداد نظام التشغيل
35	Dell Dock	10	إنشاء وسائط استعادة النظام (موصى به)
	Dell DataSafe Online Backup	12	تركيب بطاقة SIM (اختياري)
	(خدمة Dell DataSafe للنسخ الاحتياطي)		تمكين الشبكة اللاسلكية أو إيقاف عملها (اختياري)
36		14	
37	حل المشكلات	16	قم بالتوصيل بالإنترنت (اختياري)
37	أكواد صوت التنبيه		إعداد موافق التلفزيون TV Tuner (اختياري)
38	مشكلات الشبكة	19	
39	مشكلات الطاقة	20	استخدام كمبيوتر Inspiron المحمول
40	مشكلات الذاكرة	20	خصائص المنظر الأمامي
41	مشكلات البرامج وعدم الاستجابة للأوامر	22	خصائص المنظر الخلفي

الملاحظات والتنبيهات والتحذيرات

- 📌 ملحوظة: تبين الملاحظة المعلومات الهامة التي تساعدك على تحقيق استفادة أفضل من الكمبيوتر.
- ⚠ تنبيه: يشير التنبيه إلى احتمال حدوث تلف في الأجهزة أو فقدان البيانات، كما يخبرك بكيفية تفادي المشكلة.
- ⚠ تحذير: يشير التحذير إلى احتمال وقوع تلف في الممتلكات أو إصابة بدنية أو الوفاة.

في حالة شرائك لأحد أجهزة كمبيوتر Dell™ من الفئة n Series فإن أي مرجع مذكور في هذا المستند يشير إلى نظام التشغيل Microsoft® Windows® لا يمكن تطبيقه.

المعلومات الواردة في هذا المستند عرضة للتغيير بدون إشعار.

© 2010 Dell Inc. كافة الحقوق محفوظة.

يُمنع تماماً إجراء أية عملية نسخ بأي شكل من الأشكال لهذه المواد دون الحصول على إذن خطي من شركة Dell Inc.

العلامات التجارية الواردة في هذا النص: إن Dell وشعار *DELL* و *Inspiron* و *YOURS IS HERE* و *Solution Station* و *DellConnect* هي علامات تجارية لشركة Dell Inc، كما أن *Intel* هي علامة تجارية مسجلة و *Atom* هي علامة تجارية مسجلة لشركة Intel Corporation في الولايات المتحدة والبلدان الأخرى، و *Microsoft* و *Windows* وشعار زر ابدأ في *Windows* هم إما علامات تجارية أو علامات تجارية مسجلة لشركة Microsoft Corporation في الولايات المتحدة و/أو غيرها من البلدان، و *Blu-ray Disc* هي علامة تجارية لشركة Blu-ray Disc Association.

قد يتم استخدام علامات تجارية وأسماء تجارية أخرى في هذا المستند للإشارة إلى إما الكيانات المالكة لهذه العلامات والأسماء أو إلى منتجاتها. تنفي شركة Dell Inc أي سعي من جانبها لامتلاك علامات تجارية أو أسماء تجارية بخلاف تلك الخاصة بها.

INSPIRON™

دليل الإعداد

النوع التنظيمي: P04T001

الطراز التنظيمي: سلسلة P04T

INSPIRON™

دليل الإعداد

